

**Schnitt A-A**  
Bohrung für Fallrohrhalter

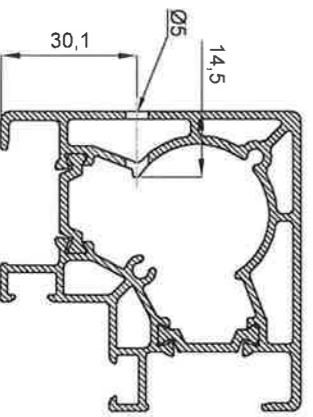

**Schnitt B-B**  
Schraubkanal auffräsen

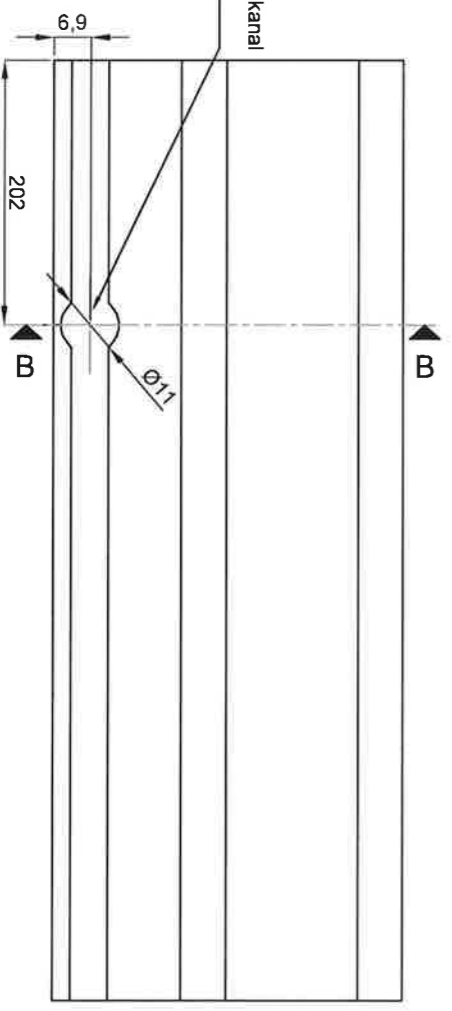
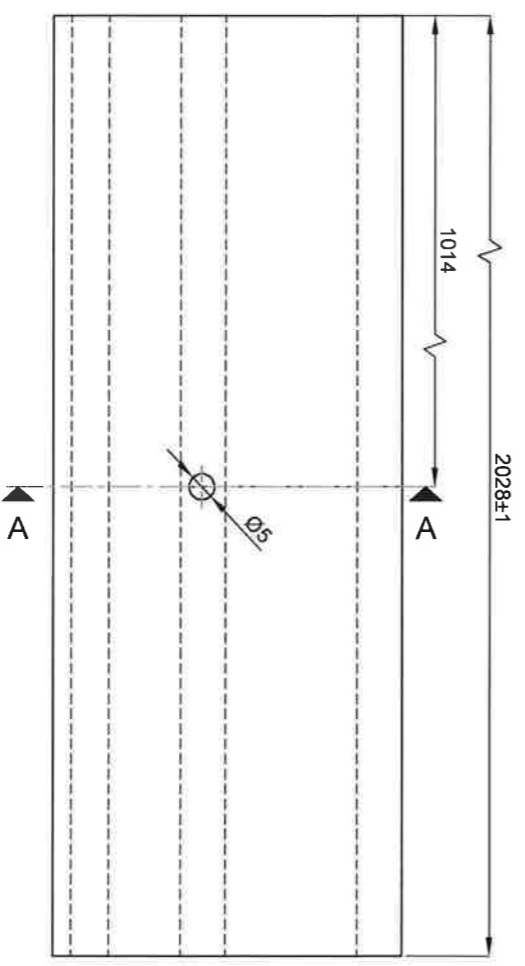
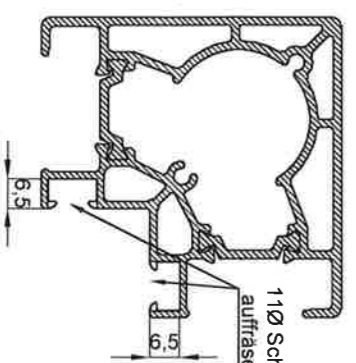

Zuschnittlänge [mm]:	2028	Bearbeitung:	Zeit/min
Material:	AlMgSi0,5 F22	1. -	0,0
Art.-Nr.:	-	2. -	0,0
Profil-Bez:	Eck-/Orngangprofil TH LIVINGTEN	3. -	0,0
Gewicht [kg/m]:	1,95	4. -	0,0
Besch.-Umfang [m <sup>2</sup> /m]:	0,55	5. -	0,0
Gewicht / Pos.:	3,95 kg	6. -	0,0
Besch.-Umfang / Pos.:	1,107 m <sup>2</sup>	Verpacken / folieren	0,0
Bestelllänge:	-	Ges. - Bearbeitungszeit	0,0
Verpackung:	-		0,0

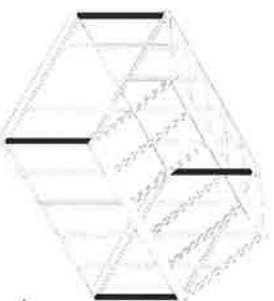

Bezeichnung: <b>LIVINGTEN</b> Eckprofil mit Bohrung für Fallrohrhalter Modul 6 0				Maßstab: ohne		Blattformat: DIN A4	
Beart.:	Datum	Zeichner	An der Südstraße 2 26689 Apen				
Farbe:	28.10.2021	Lakewand	Tel.: 04489 - 9281-0				
	EG-EV1 / DB703	57214	Fax: 04489 - 9281-77				
	Stückzahl pro Haus	Stückzahl Gesamt	Info@hoklatherm.de				
	4x		www.hoklatherm.de				
	Press-Nr.:	89947	Blatt				
	Pos.-Nr.:	5.2	001				

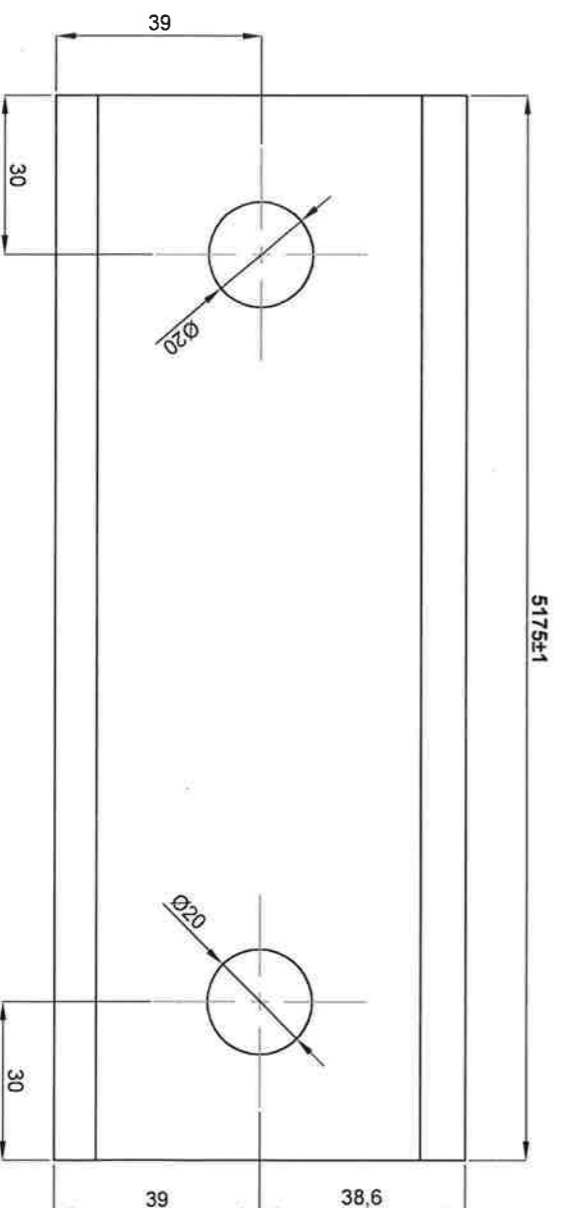
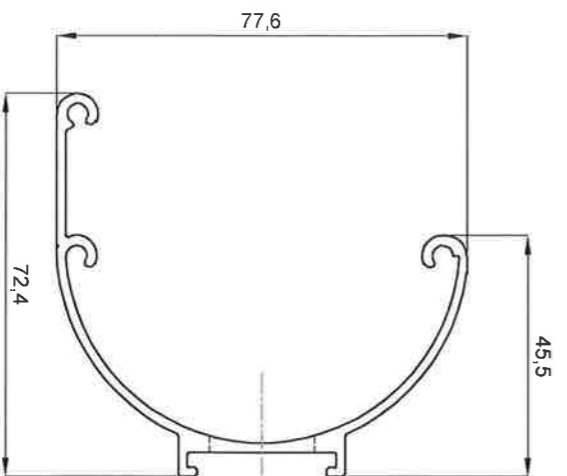

**Hinweis**  
- 2x Ø20 mm Bohrung mit Vorrichtung bohren

Zuschnittlänge [mm]:	5175		
Material:	AMGSIQ 5 F22		
Art.-Nr.:	-		
Profil-Bez:	Rinnenprofil Livingten		
Gewicht [kg/m]:	0,990		
Besch.-Umf [m <sup>2</sup> /m]:	0,383		
Gewicht / Pos.:	4,283 Kg		
Besch.-Umfang / Pos.:	1,7 m <sup>2</sup>		
Bestelllänge:	.....		
Verpackung:	-		
Bearbeitung:	1. auf Länge sägen	Zeit/min	2,0
	2. Bohrung für Wasserablauf		2,0
	3. -		0,0
	4. -		0,0
	5. -		0,0
	6. -		0,0
Verpacken / folieren			0,0
Ges.- Bearbeitungszeit			4,0

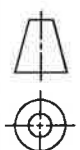

Bezeichnung:		Livingten		Maßstab:	ohne	Blattformat:	DIN A4
Rinnenprofil		Modul 4,6		An der Süderstraße 2 26689 Apen			
Bearb.	Datum	Zeichner	Stückzahl	Stückzahl	Press.-Nr.	Blatt	
Farbe:	07.10.2021	Lakewand	pro Haus	Gesamt	233780		
	DB703 57214		2x				
Pos.-Nr.:	7,6						001

HOKI KLATHEM  
Tel.: 04489 - 9281-0  
Fax: 04489 - 9281-77  
info@hokikatthem.de  
www.hokikatthem.de

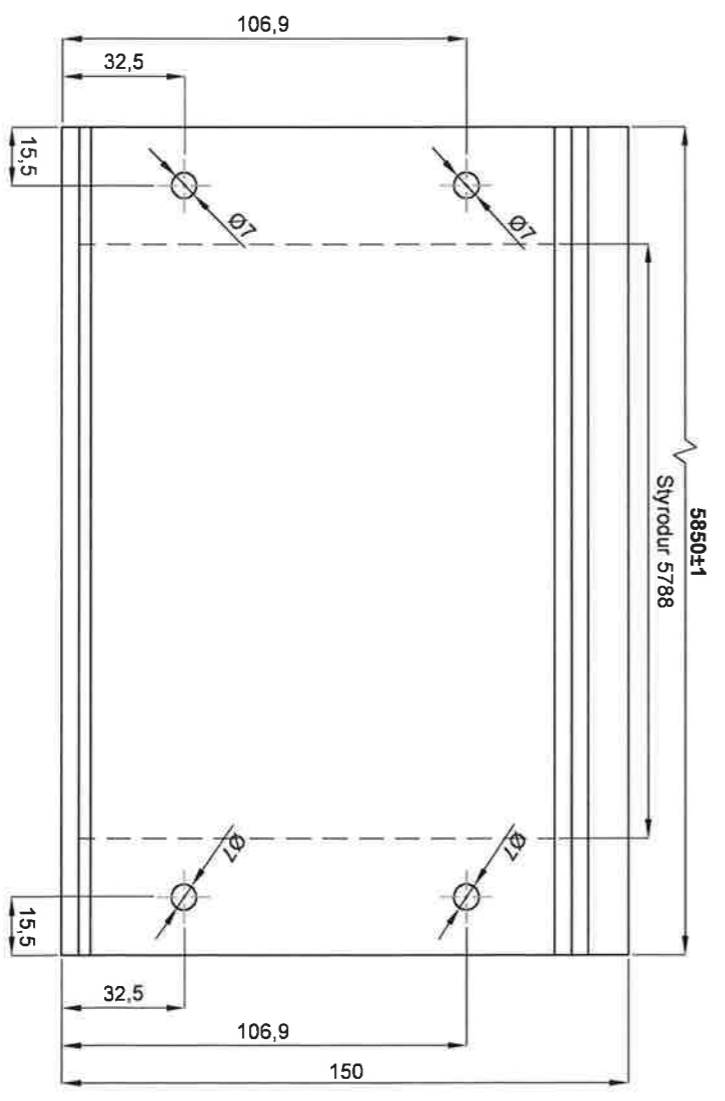
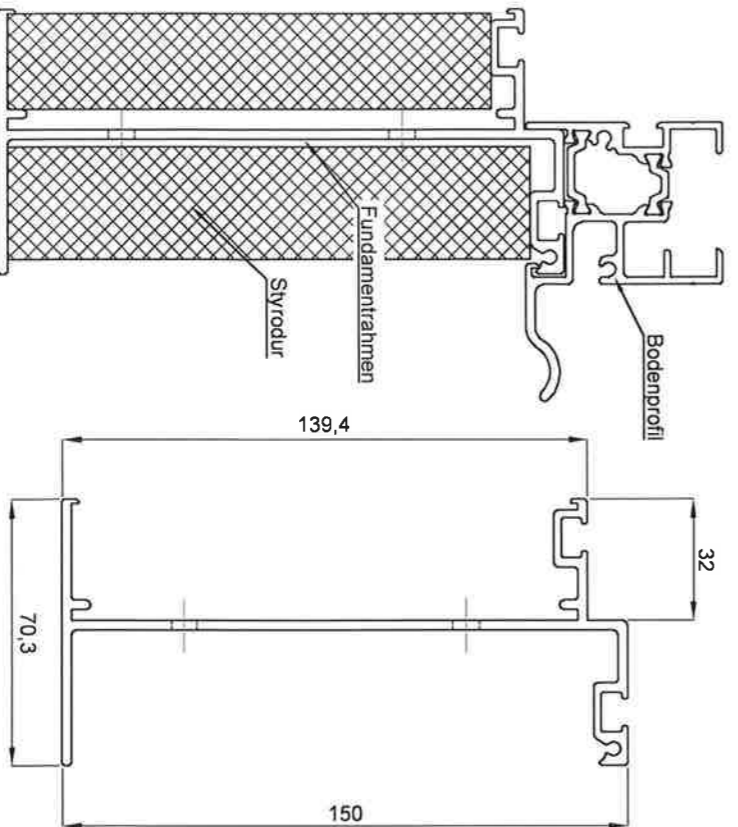
**Hinweis**  
 - mit Bohrschablone bohren

Zuschmittlänge [mm]:	5850	Bearbeitung:	Zeit/min
Material:	AlMgSi0,5 F 22	1. -	0,0
Art.-Nr.:	-	2. -	0,0
Profil-Bez:	Fundamentrahmen 2015	3. -	0,0
Gewicht [kg/m]:	2,200	4. -	0,0
Besch.-Umf. [m <sup>2</sup> /m]:	0,672	5. -	0,0
Besch.-Umfang / Pos.:	12,87 kg	6. -	0,0
Besch.-Umfang / Pos.:	3,931 m <sup>2</sup>	Verpacken / folieren	0,0
Bestelllänge:	.....	Ges.-Bearbeitungszeit	0,0
Verpackung:	-		0,0

ohne weiteres Zubehör

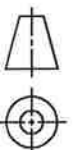

Bezeichnung:		Maßstab:		Blattformat:		DIN A4	
LIVINGfen		1:2		Blattformat:		DIN A4	
Fundamentrahmen							
Langteiltyp Seite							
Modul 2.7							
Bearb.	Datum	Zeichner	Stückzahl pro Haus	Stückzahl Gesamt	Press-Nr.	233464	Blatt
	12.10.2021	Lakewand	2x		Pos.-Nr.:	1 17	001
Farbe:	alu-natur				 An der Suderhake 2 26689 Apen Tel.: 04489 - 9281-0 Fax: 04489 - 9281-77 info@hoklARTHERR.de www.hoklARTHERR.de		

**Schnitt A-A**

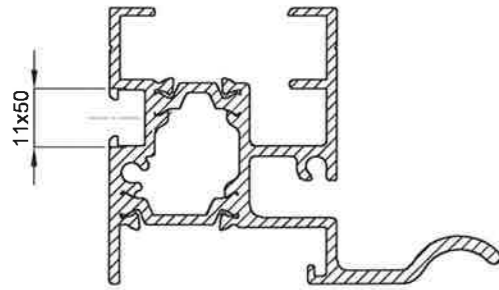

**Schnitt B-B**

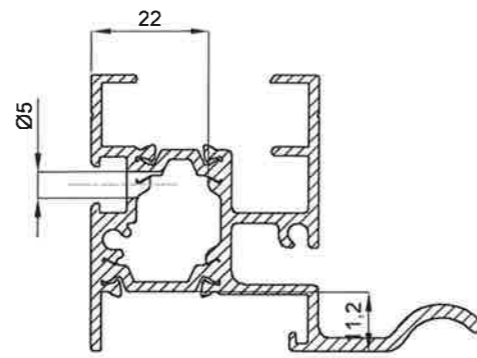

**Detail**

Einkleben der Glasklötze

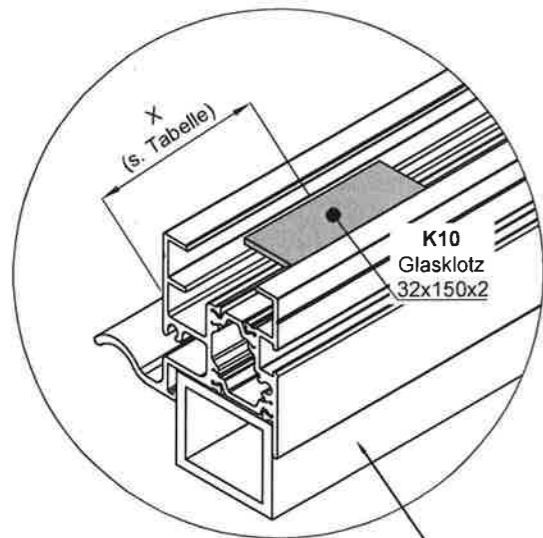

**Schnitt C-C**

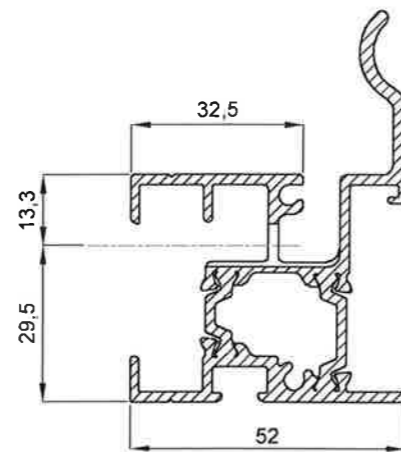

Wird nur bei Gründung ohne Fundamentrahmen benötigt. Lg. gemäß Aufstellung Kunststoff Fülleisten Bodenanschluss

Einklebemaß X [mm]
50
827
1676
2524
3302

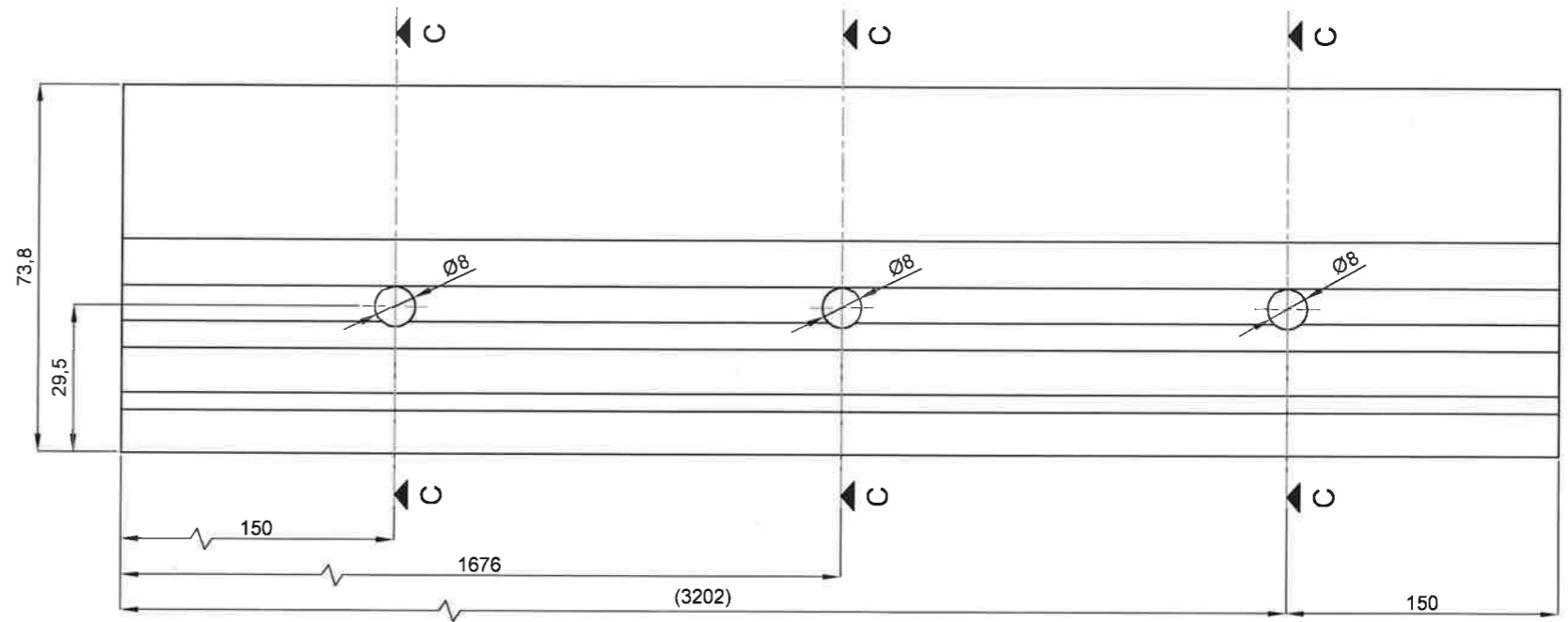
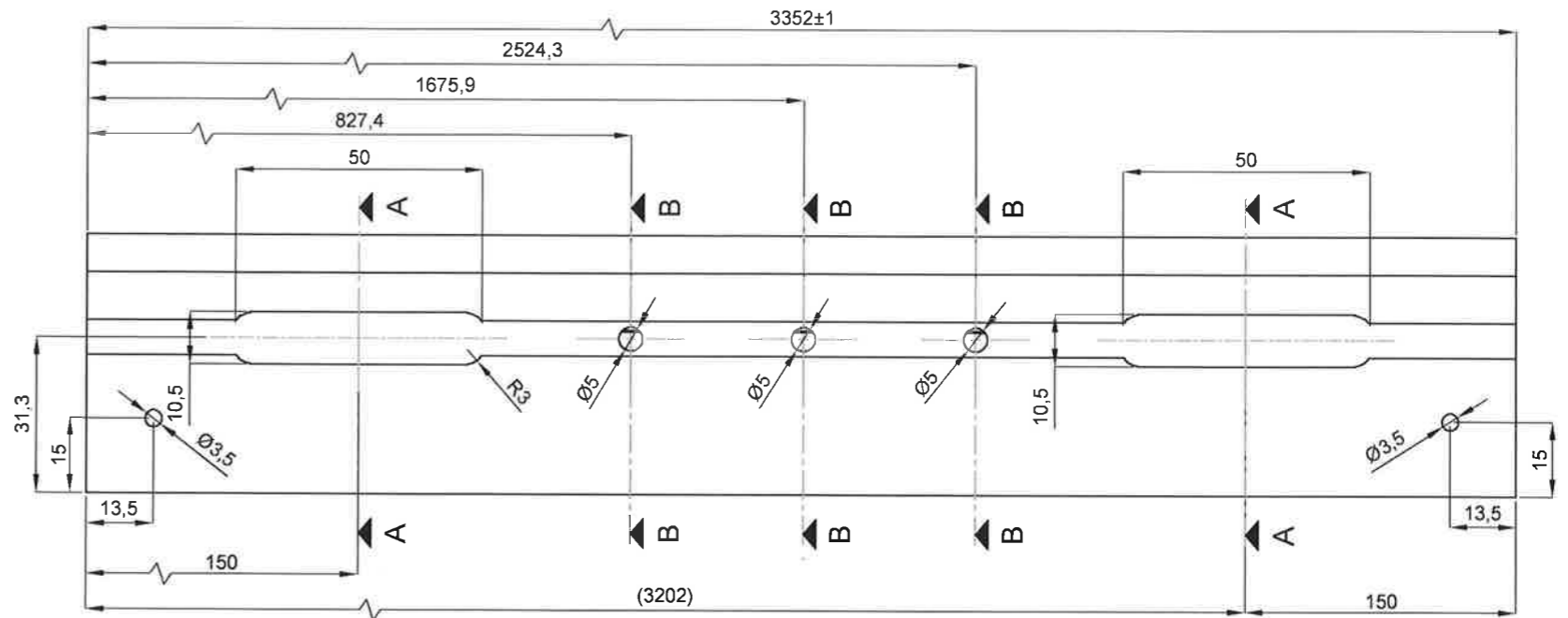

Zuschnittlänge [mm]:	3352		
Material:	AlMgSiO,5 F22	Bearbeitung:	Zeit/min
Art.-Nr.:	-	1. -	0,0
Profil-Bez.:	Bodenprofil TH Livingten	2. -	0,0
Gewicht [kg/m]:	1,44	3. -	0,0
Besch.-Umfang [m <sup>2</sup> /m]:	0,53	4. -	0,0
Gewicht / Pos.:	4,83 kg	5. -	0,0
Besch.-Umfang / Pos.:	1,763 m <sup>2</sup>	6. -	0,0
Bestelllänge:	-	verpacken / folieren	0,0
Verpackung:	-	Ges. - Bearbeitungszeit	0,0

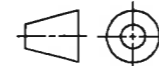

Bezeichnung: <b>Livingten</b>		Maßstab:	ohne	Blattformat:	DIN A3
Bodenprofil TH Giebel Modul 3.0		 An der Süderbäke 2 26689 Apen Tel.: 04489 - 9281-0 Fax: 04489 - 9281-77 info@hoklartherm.de www.hoklartherm.de			
Bearb.:	Datum 26.10.2021				
Farbe:	E6-EV1 / DB703 57214		Press-Nr.:	89948	Blatt
	Stückzahl pro Haus 2x	Stückzahl Gesamt	Pos.-Nr.:	4.4	001

**Detail**  
Einkleben der Glasklötze

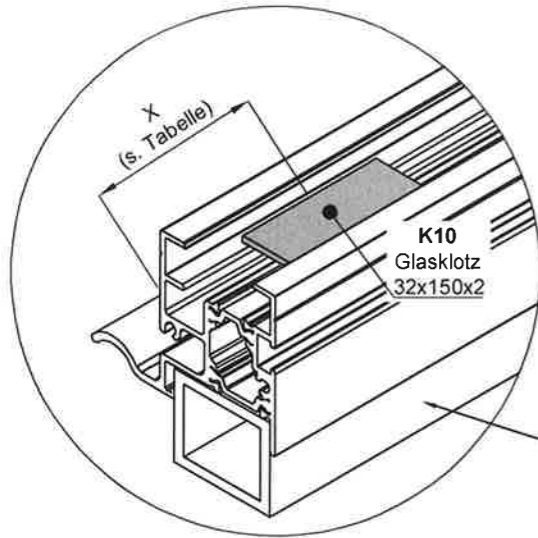

Einklebemaß X [mm]
75
827
1676
2524
3373
4221
4974

Wird nur bei Grundung ohne Fundamentrahmen benötigt Lg. Gemäß Aufstellung Kunststoff Füllleisten Bodenanschluss

**Schnitt A-A**

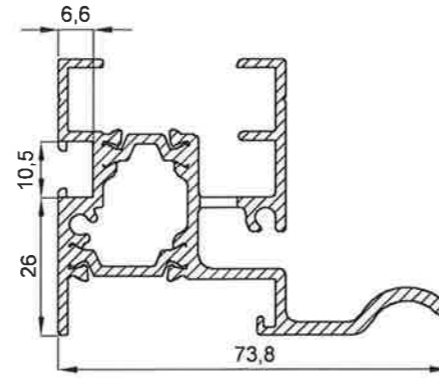

**Schnitt B-B**

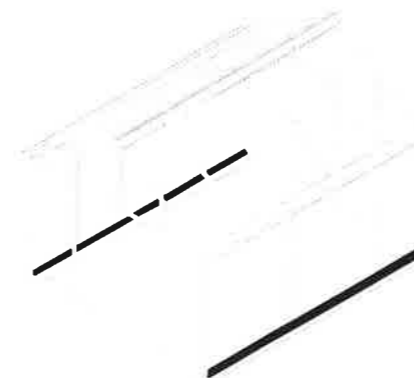
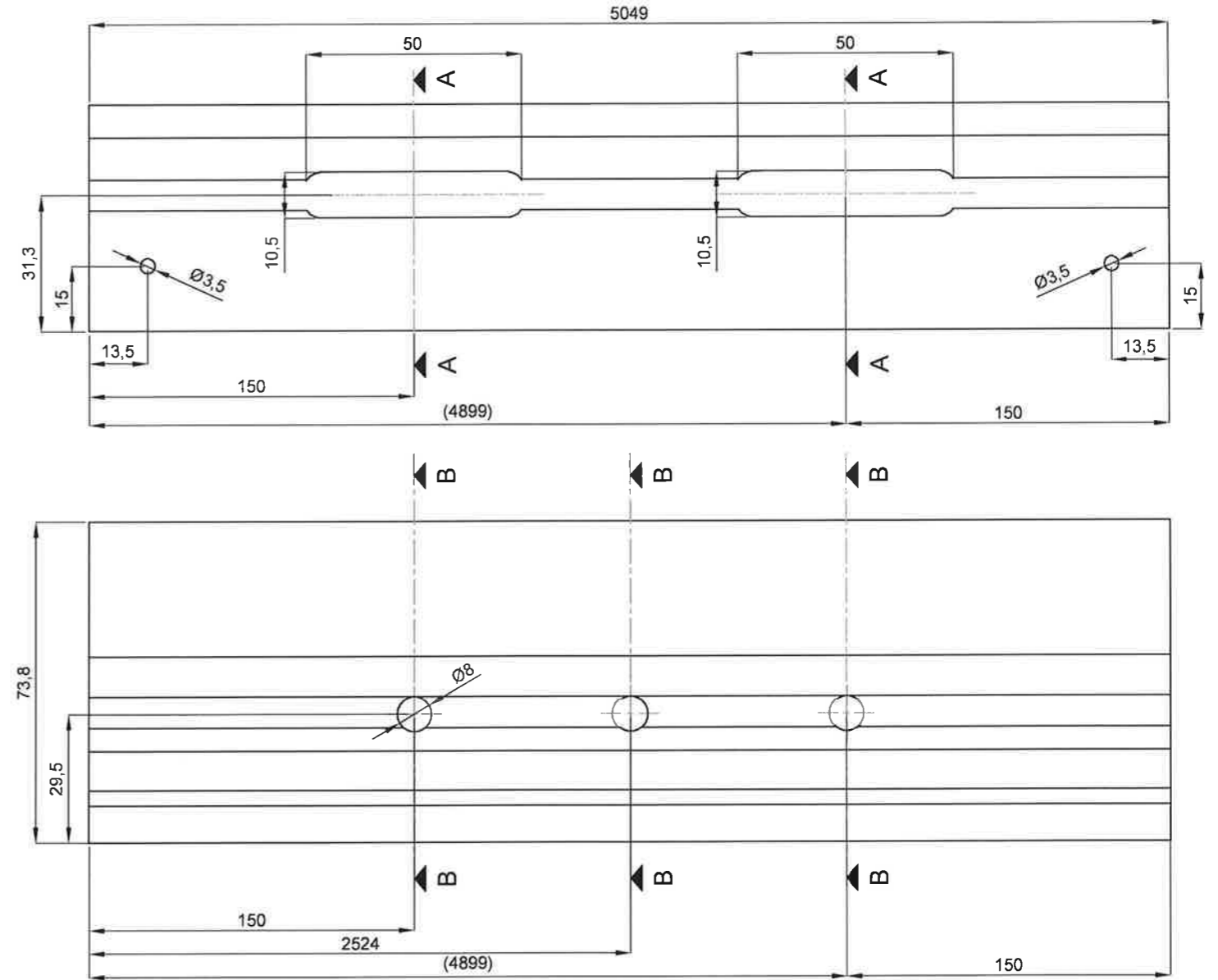
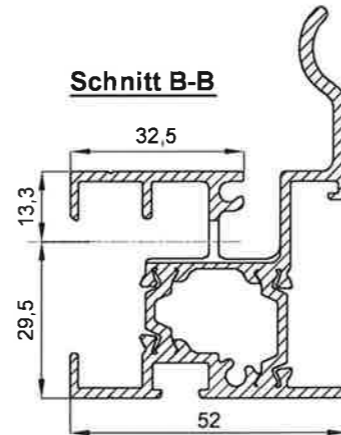

Zuschnittlänge [mm]:	5049		
Material:	AlMgSiO,5 F22	Bearbeitung:	Zeit/min
Art.-Nr.:	-	1. -	0,0
Profil-Bez.:	Bodenprofil TH Livingten	2. -	0,0
Gewicht [kg/m]:	1,44	3. -	0,0
Besch.-Umfang [m²/m]:	0,53	4. -	0,0
Gewicht / Pos.:	7,27 kg	5. -	0,0
Besch.-Umfang / Pos.:	2,656 m²	6. -	0,0
Bestelllänge:	-	verpacken / folieren	0,0
Verpackung:	-	Ges. - Bearbeitungszeit	0,0

Bezeichnung:

**Livingten**  
Bodenprofil TH  
Langteiltyp 6  
Modul 4.6

	Datum	Zeichner
Bearb.:	07.10.2021	Lakewand
Farbe:	E6-EV1 / DB703 57214	
	Stückzahl pro Haus	Stückzahl Gesamt
	2x	

Maßstab: ohne Blattformat: DIN A3



An der Süderbäke 2  
26689 Apen

Tel.: 04489 - 9281-0  
Fax: 04489 - 9281-77  
info@hoklartherm.de  
www.hoklartherm.de

Press-Nr.:	89948	Blatt
Pos.-Nr.:	4.16	<b>001</b>

**Schnitt A-A**

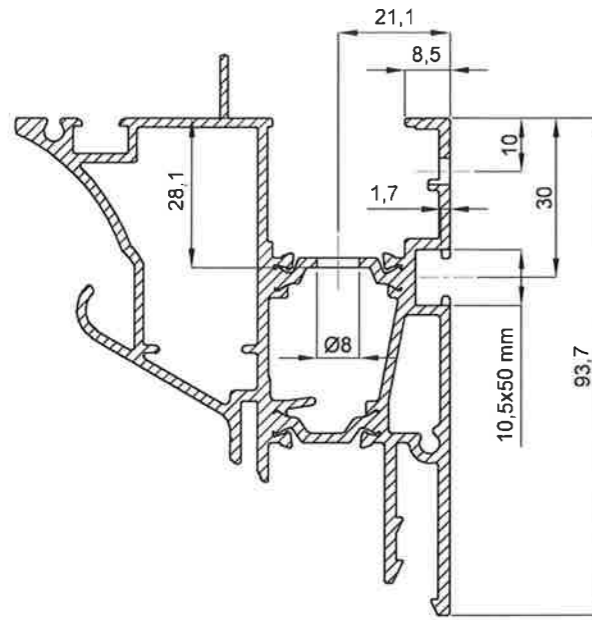

**Schnitt B-B**

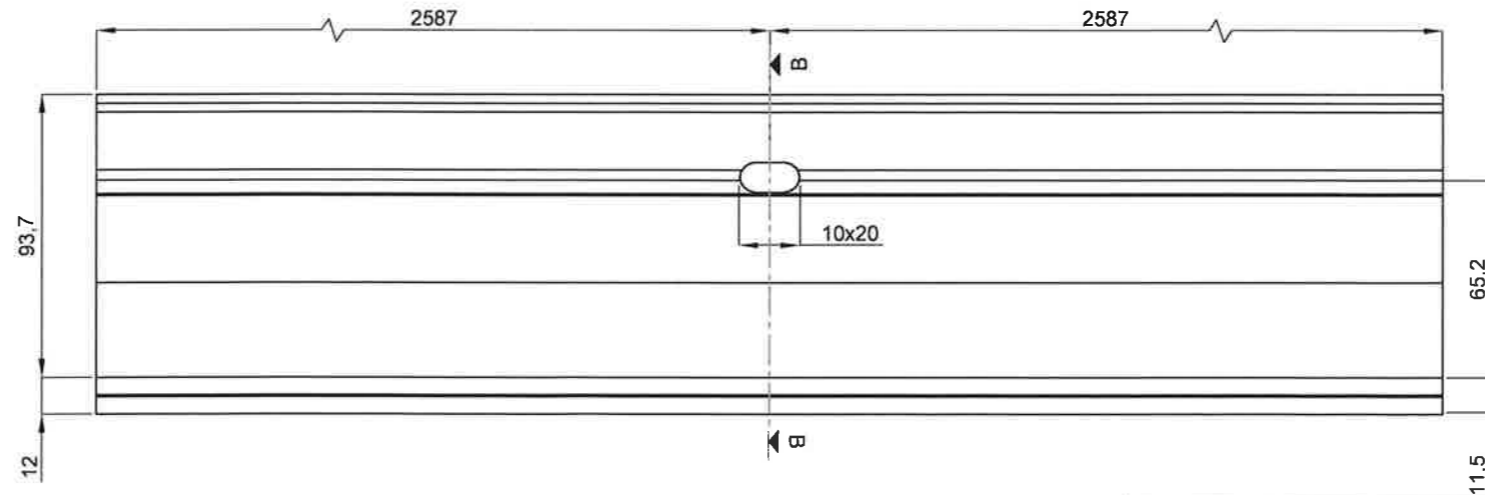
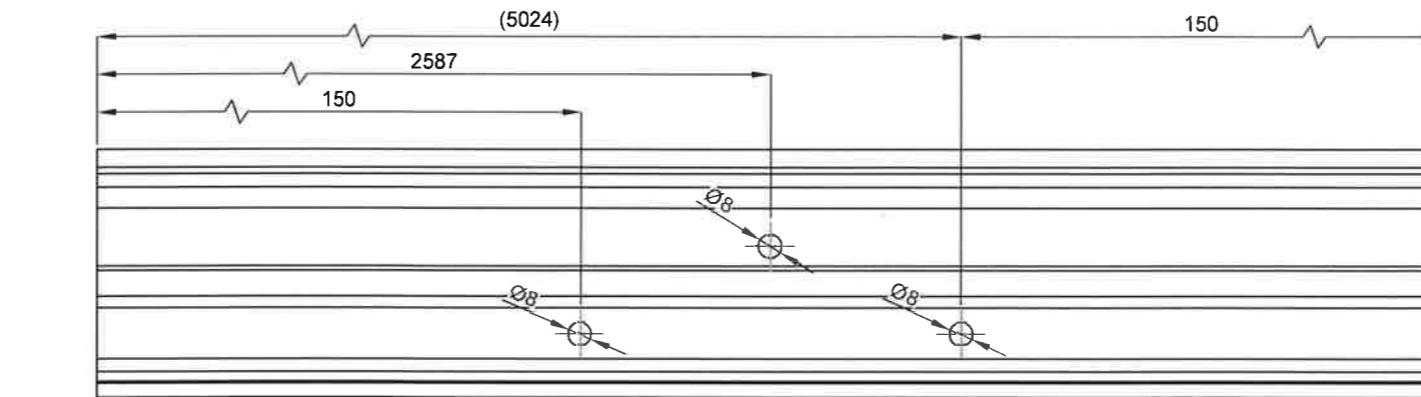
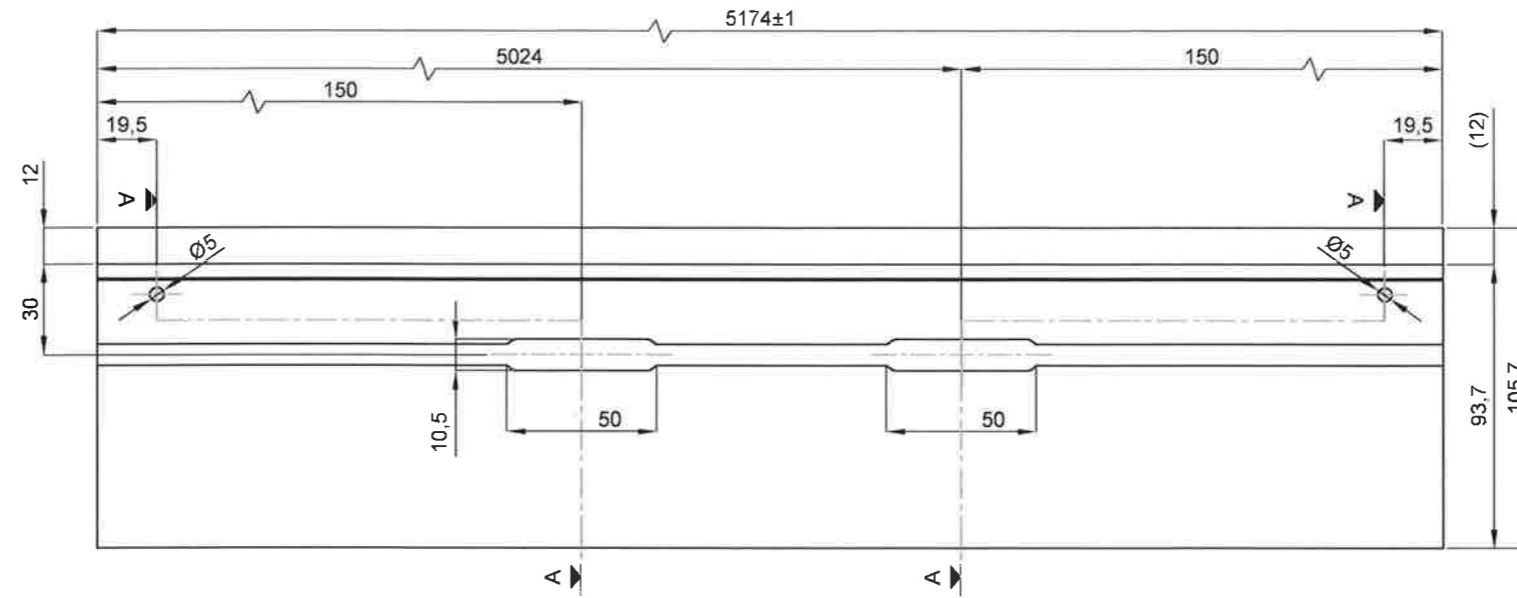
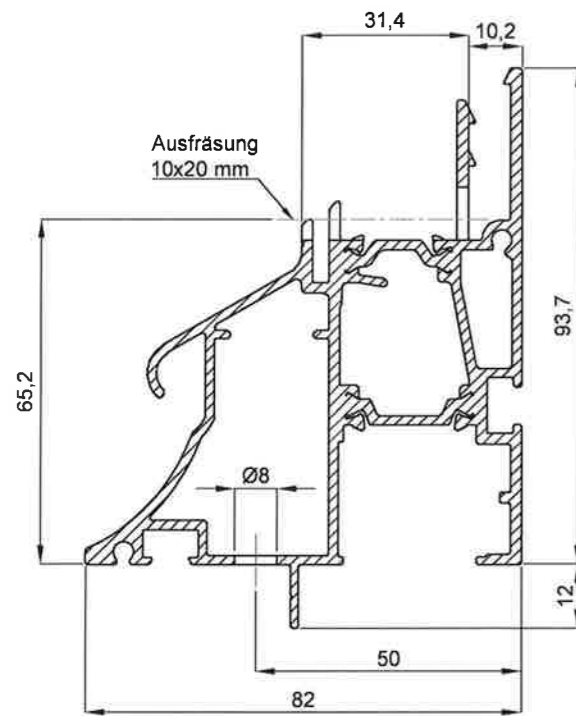

**Detail**  
Vormontage K3 (lks/re)

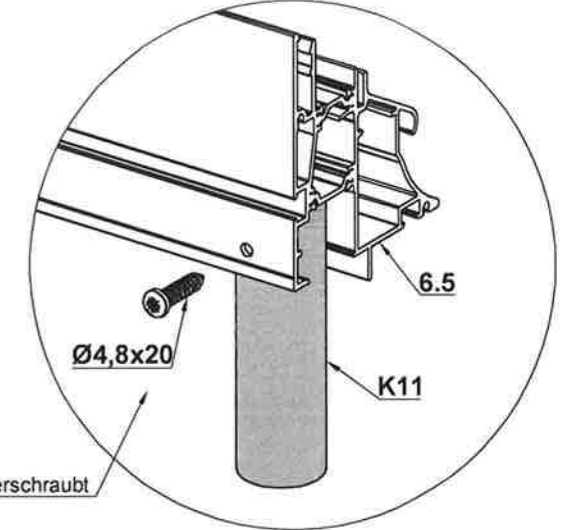

Werkseitig verschraubt

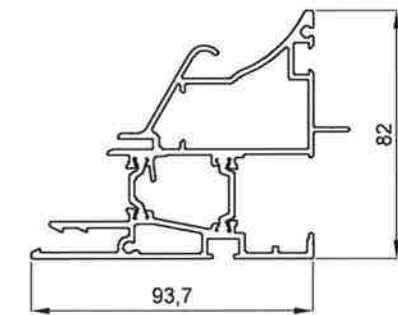

Zuschnittlänge [mm]:	5174		
Material:	AlMgSi0,5 F22	Bearbeitung:	Zeit/min
Art.-Nr.:	-	1. -	0,0
Profil-Bez.:	Traufenprofil TH Livingten	2. -	0,0
Gewicht [kg/m]:	2,46	3. -	0,0
Besch.-Umfang [m <sup>2</sup> /m]:	0,69	4. -	0,0
Gewicht / Pos.:	12,73 kg	5. -	0,0
Besch.-Umfang / Pos.:	3,591 m <sup>2</sup>	6. -	0,0
Bestelllänge:	-	verpacken / folieren	0,0
Verpackung:	-	Ges. - Bearbeitungszeit	0,0

Bezeichnung:		Maßstab:	ohne	Blattformat:	DIN A3
Livingten Traufenprofil TH Langteiltyp 6 Modul 4.6		 An der Süderbäke 2 26689 Apen Tel.: 04489 - 9281-0 Fax: 04489 - 9281-77 info@hoklartherm.de www.hoklartherm.de			
Bearb.:	Datum 05.10.2021				
Farbe:	E6-EV1 / DB703 57214		Press-Nr.:	89946	Blatt
	Stückzahl pro Haus 2x	Stückzahl Gesamt	Pos.-Nr.:	6.6	001

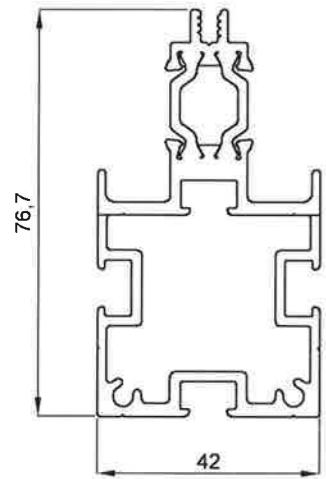
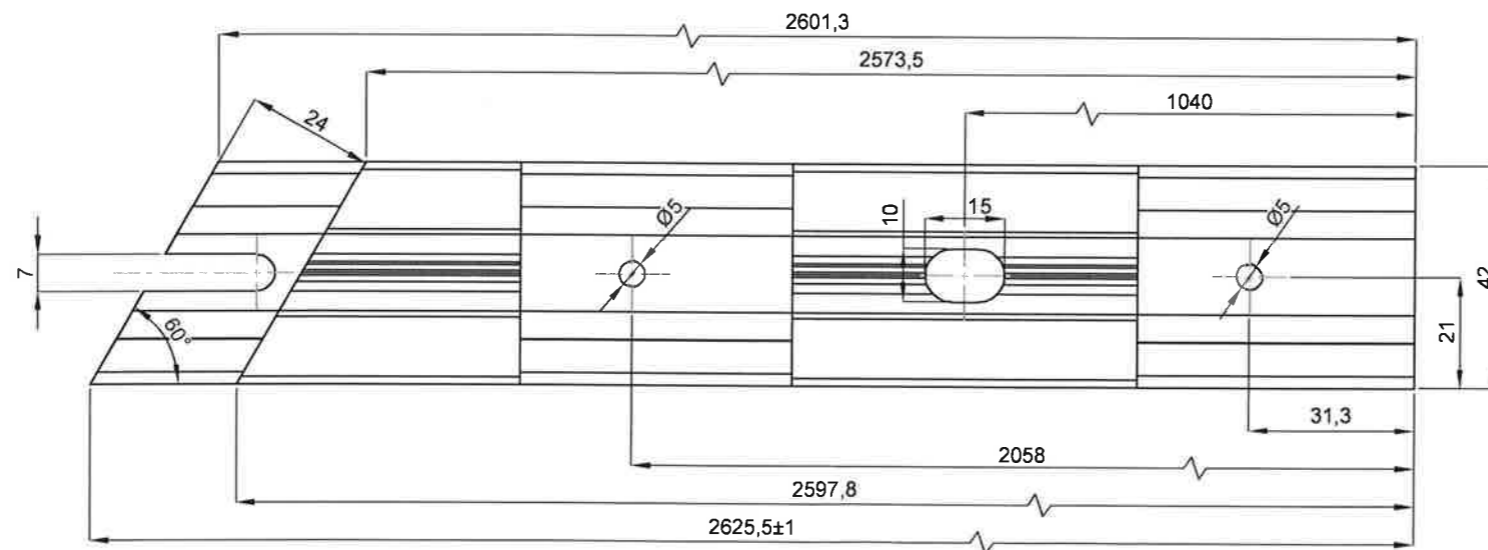
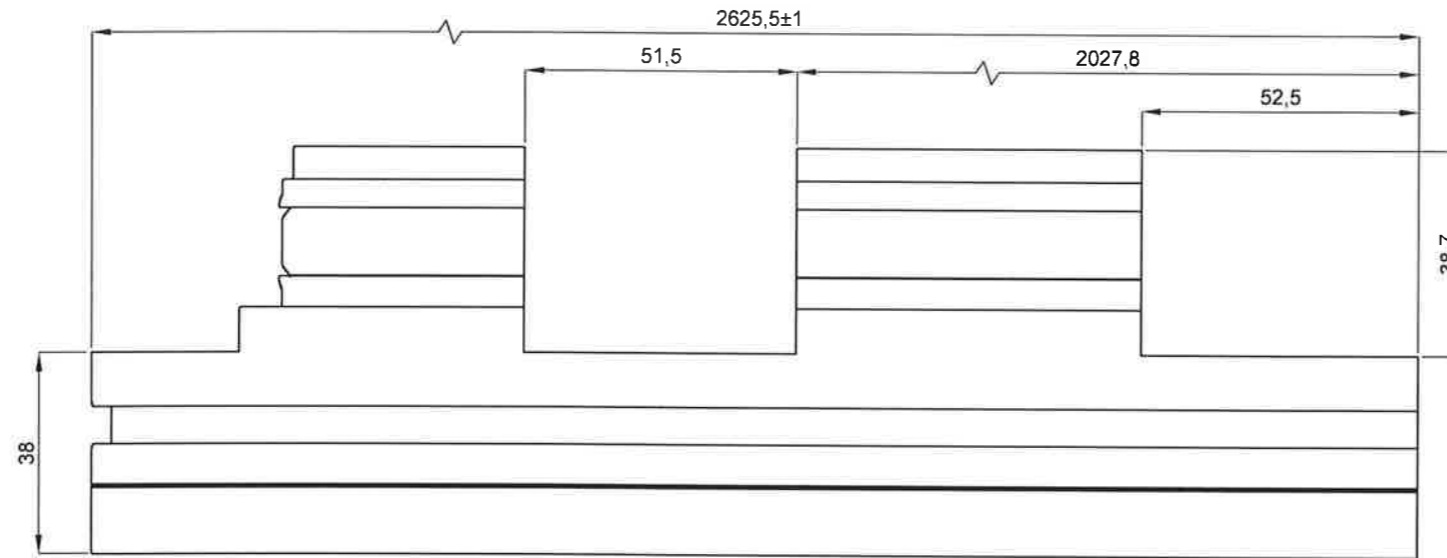
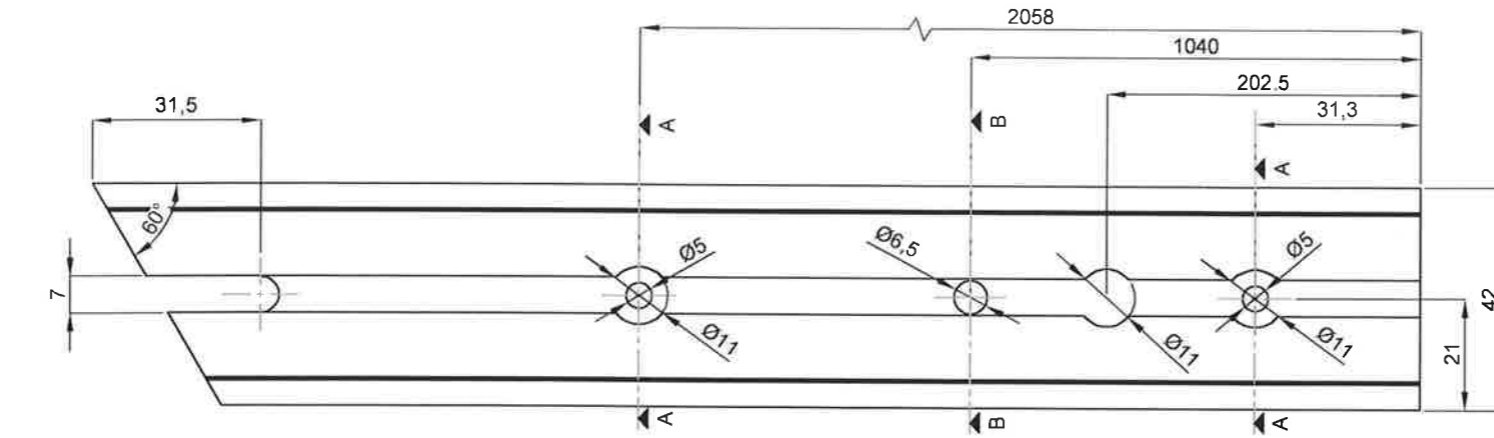

**Schnitt A-A**

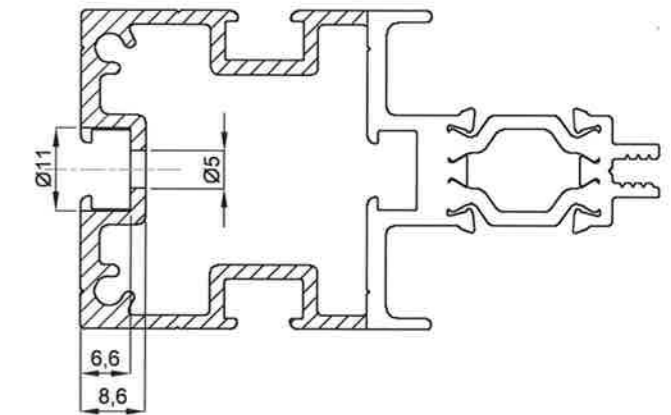

**Schnitt B-B**

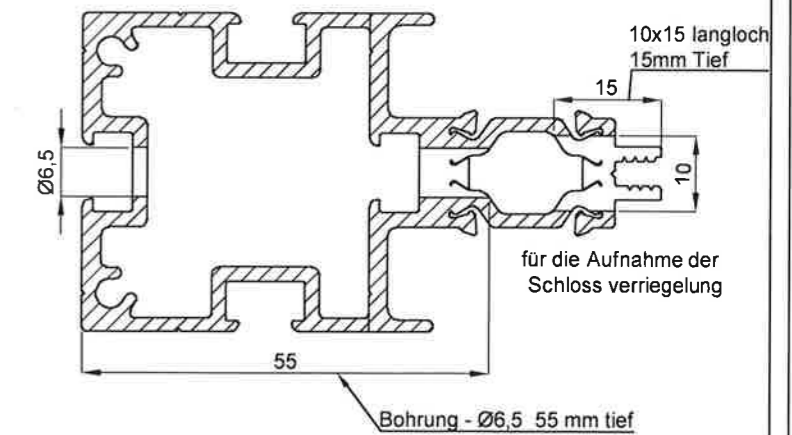

Zuschnittlänge [mm]:	2626		
Material:	AlMgSi0,5 F22	Bearbeitung:	Zeit/min
Art.-Nr.:	-	1. -	0,0
Profil-Bez.:	Statik Reperatursprosse	2. -	0,0
Gewicht [kg/m]:	1,65	3. -	0,0
Besch.-Umfang [m <sup>2</sup> /m]:	0,37	4. -	0,0
Gewicht / Pos.:	4,33 kg	5. -	0,0
Besch.-Umfang / Pos.:	0,971 m <sup>2</sup>	6. -	0,0
Bestelllänge:	-	verpacken / folieren	0,0
Verpackung:	-	Ges.- Bearbeitungszeit	0,0

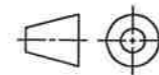

Bezeichnung:

**Livingten**

Giebelsprosse rechts (von außen) im Tür-/Rückwandgiebel

Modul 7.0

	Datum	Zeichner
Bearb.	28.10.2021	Lakewand
Farbe:	E6-EV1	
	Stückzahl pro Haus	Stückzahl Gesamt
	2x	

Maßstab: ohne Blattformat: DIN A3



An der Süderbäke 2  
26689 Apen

Tel.: 04489 - 9281-0  
Fax: 04489 - 9281-77  
info@hoklartherm.de  
www.hoklartherm.de

Press-Nr.:	89954	Blatt
Pos.-Nr.:	12.2	001

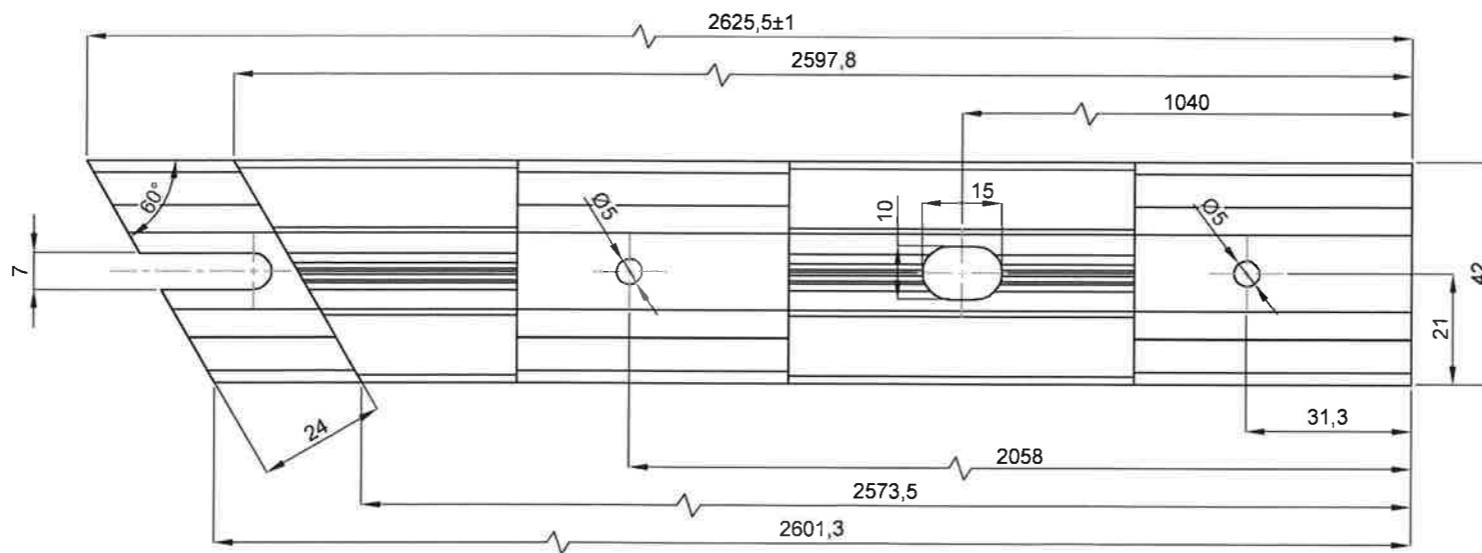
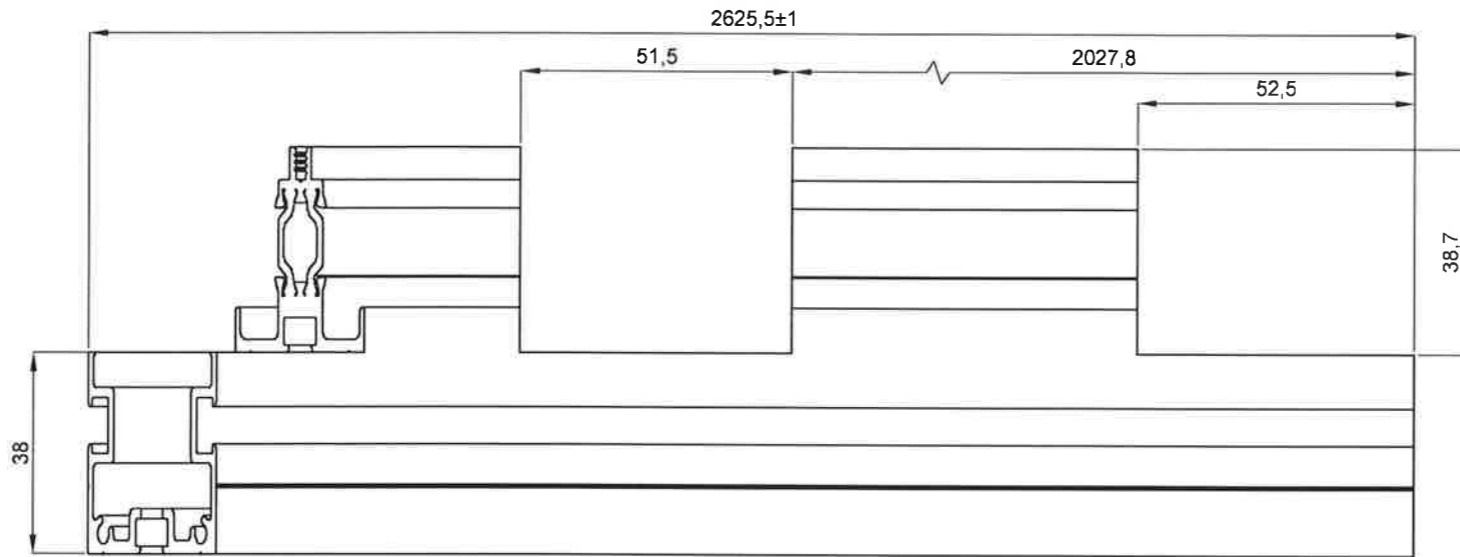
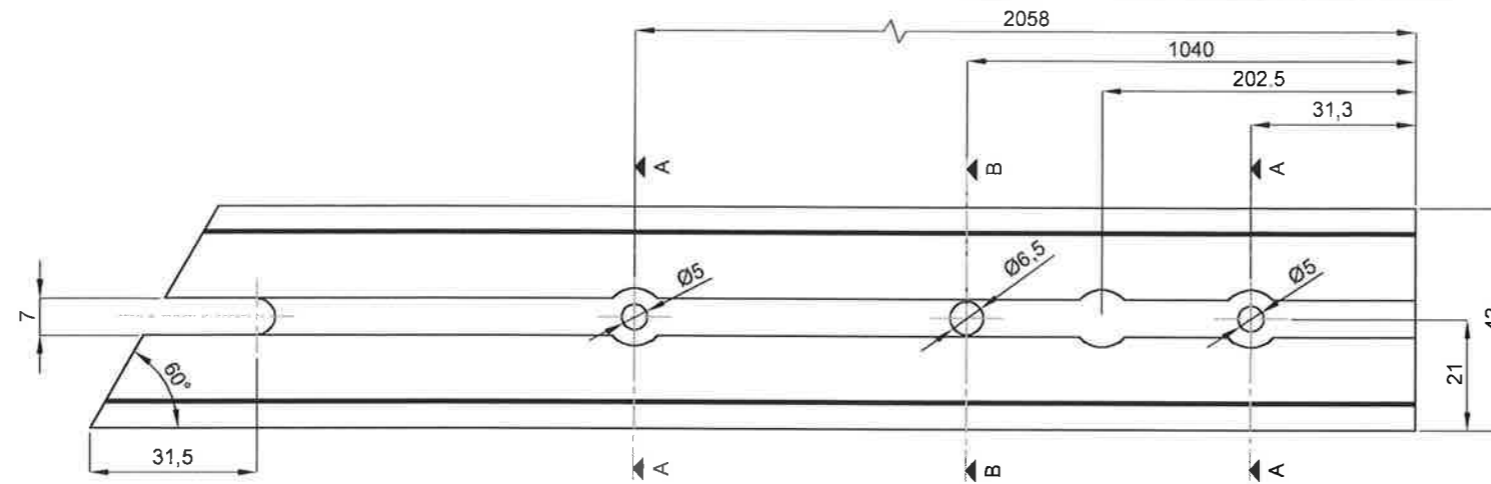

**Schnitt A-A**

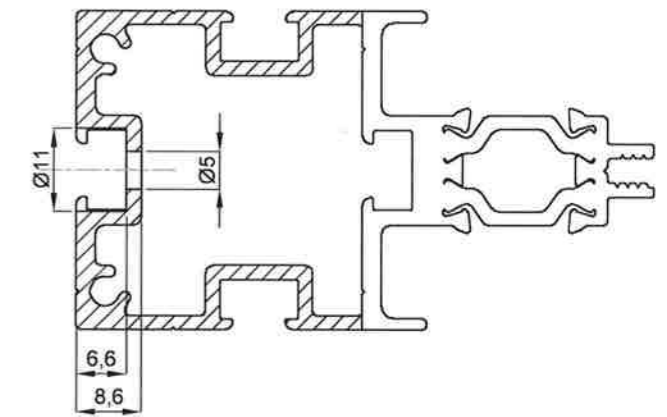

**Schnitt B-B**

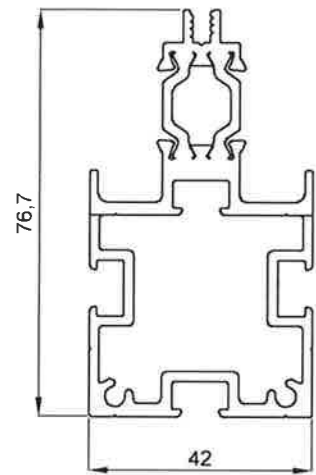
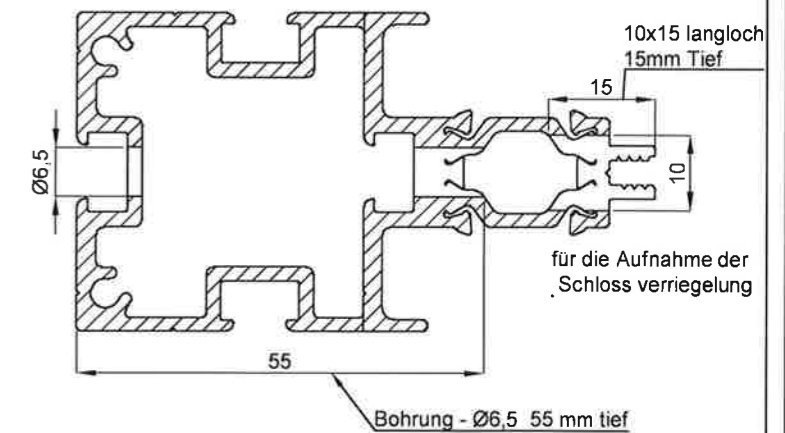

Zuschnittlänge [mm]:	2626		
Material:	AlMgSi0,5 F22	Bearbeitung:	Zeit/min
Art.-Nr.:	-	1. -	0,0
Profil-Bez.:	Statik Reperatursprosse	2. -	0,0
Gewicht [kg/m]:	1,65	3. -	0,0
Besch.-Umfang [m²/m]:	0,37	4. -	0,0
Gewicht / Pos.:	4,33 kg	5. -	0,0
Besch.-Umfang / Pos.:	0,971 m²	6. -	0,0
Bestelllänge:	-	verpacken / folieren	0,0
Verpackung:	-	Ges.- Bearbeitungszeit	0,0

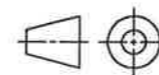

Bezeichnung:	
<b>Livingten</b>	
Giebelsprosse links (von außen) im Tür-/Rückwandgiebel Modul 7.0	
Bearb.	Datum 28.10.2021 Zeichner Lakewand
Farbe:	E6-EV1
Stückzahl pro Haus	Stückzahl Gesamt
2x	

Maßstab:	ohne	Blattformat:	DIN A3
		Tel.: 04489 - 9281-0 Fax: 04489 - 9281-77 info@hoklartherm.de www.hoklartherm.de	
		An der Süderbäke 2 26689 Apen	
Press-Nr.:	89954	Blatt	
Pos.-Nr.:	12.1		001



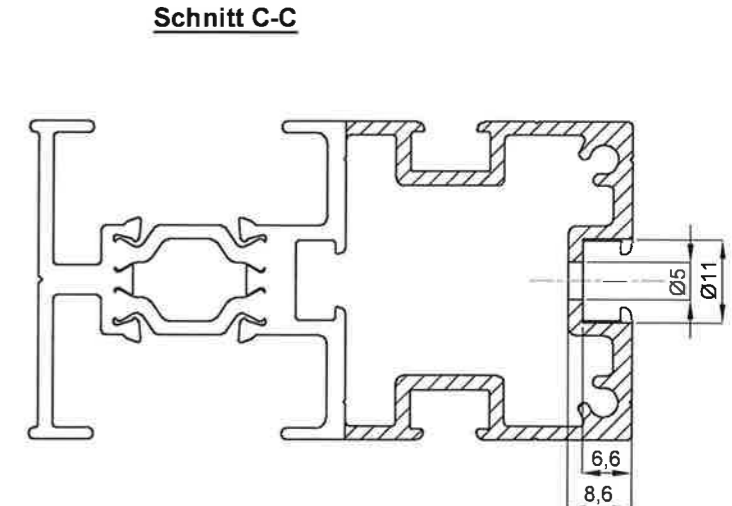
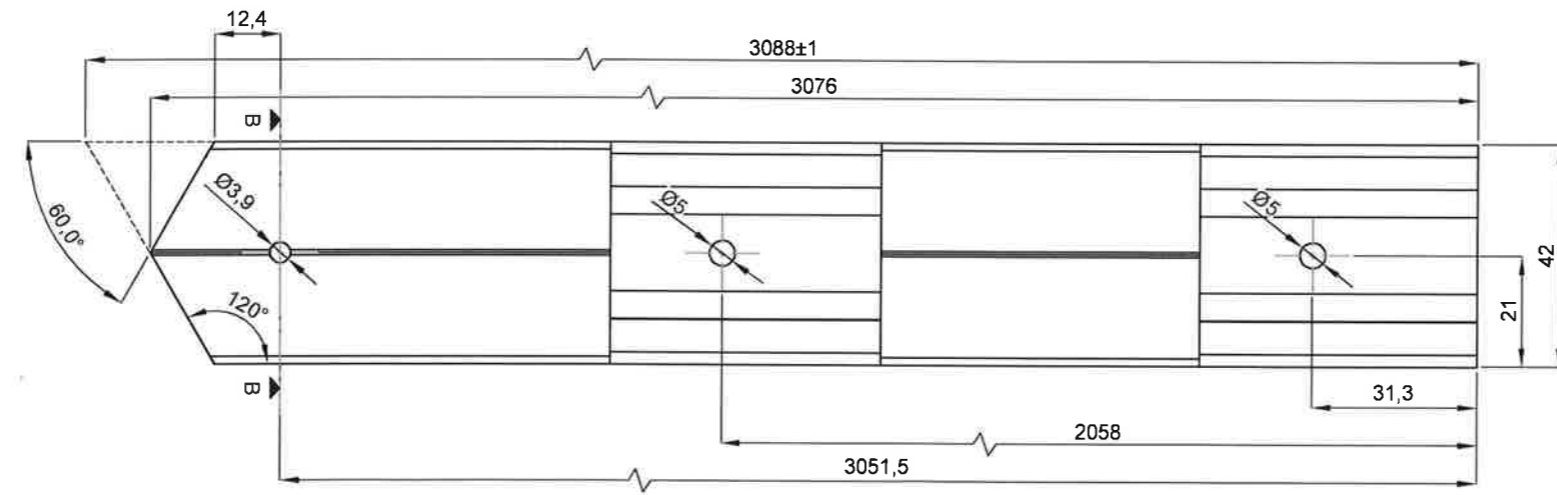
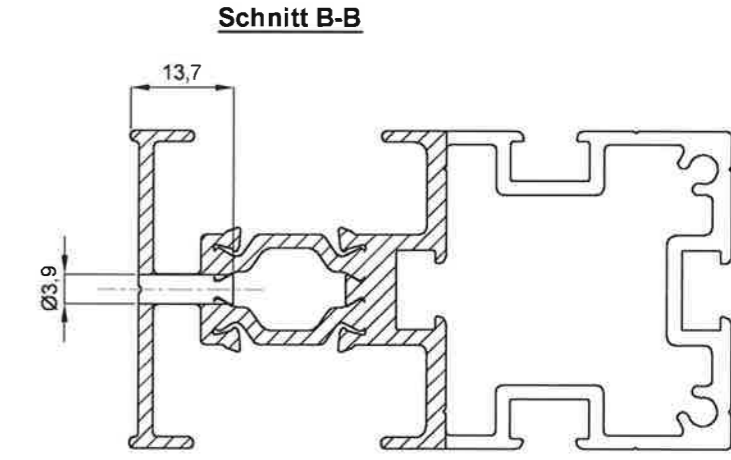
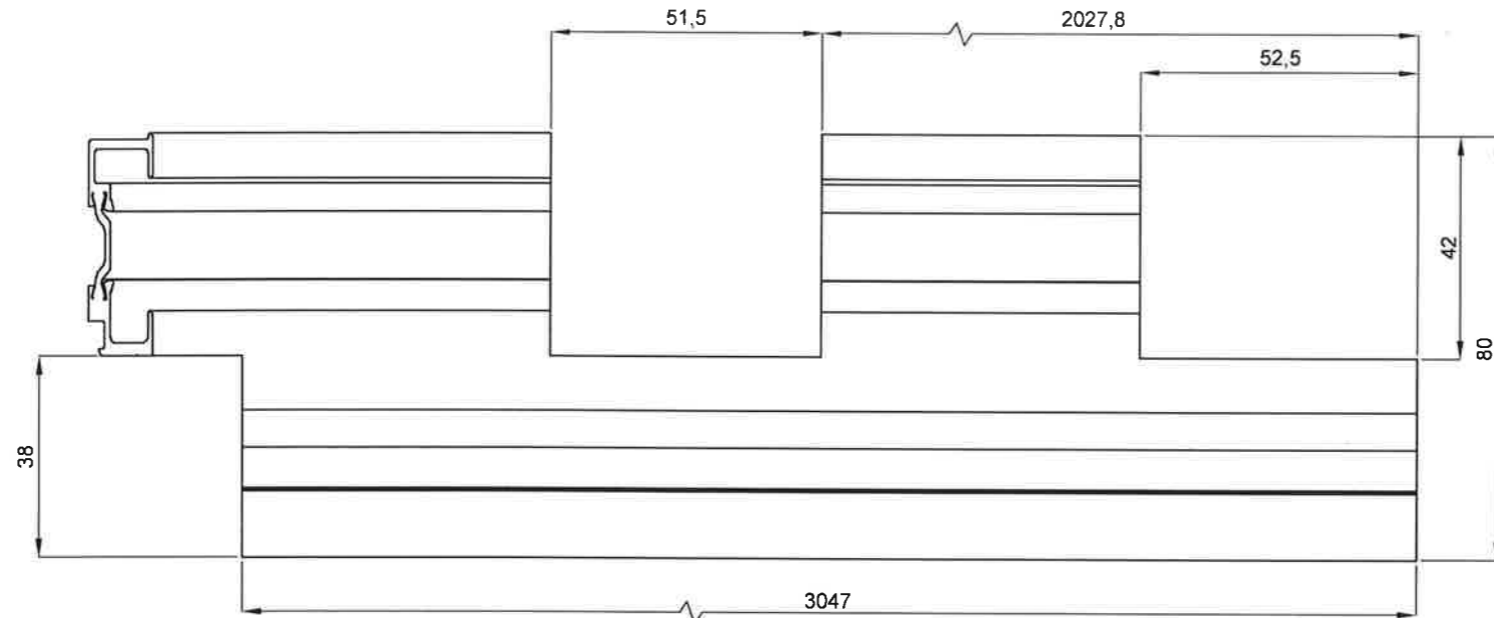
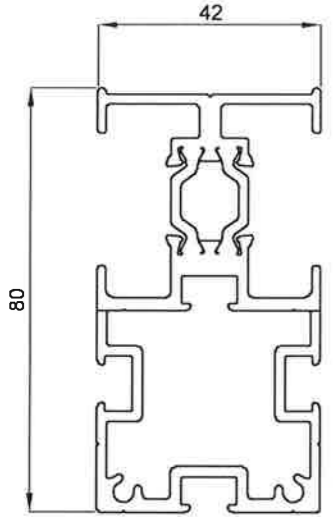
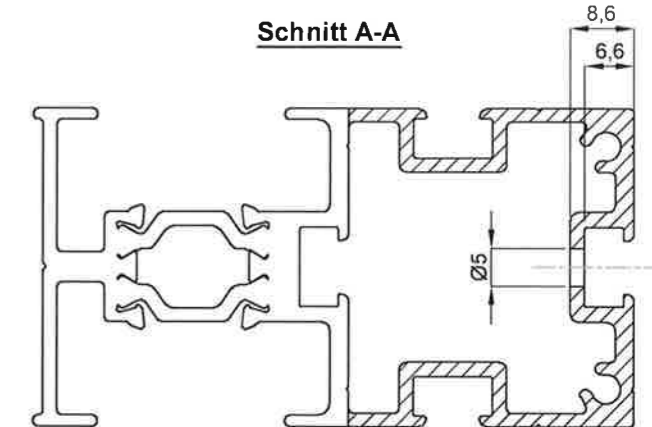
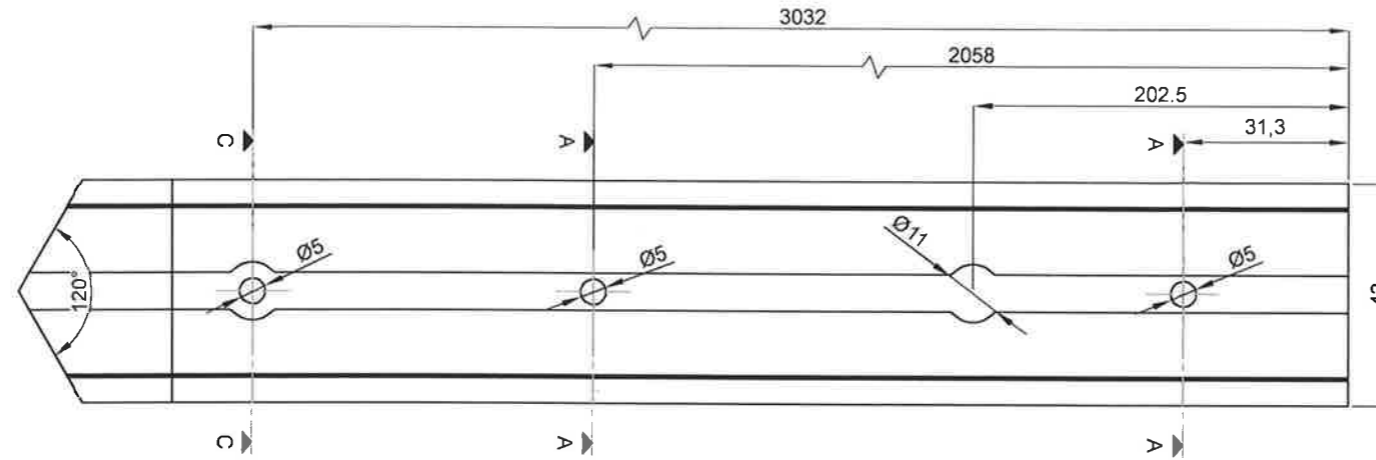

Zuschnittlänge [mm]:	3088		
Material:	AlMgSiO,5 F22	Bearbeitung:	Zeit/min
Art.-Nr.:	-	1. -	0,0
Profil-Bez.:	Statik Wandsprosse TH	2. -	0,0
Gewicht [kg/m]:	1,93	3. -	0,0
Besch.-Umfang [m²/m]:	0,46	4. -	0,0
Gewicht / Pos.:	5,96 kg	5. -	0,0
Besch.-Umfang / Pos.:	1,417 m²	6. -	0,0
Bestelllänge:	-	verpacken / folieren	0,0
Verpackung:	-	Ges.- Bearbeitungszeit	0,0

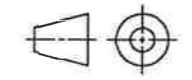
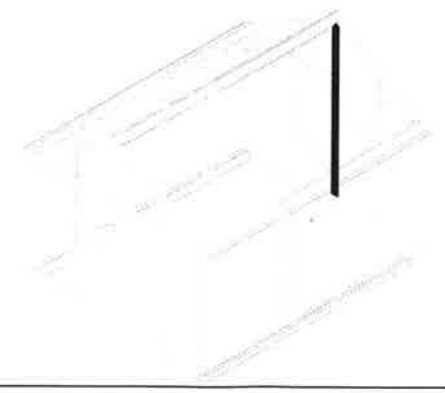

Bezeichnung:	
<b>Livingten</b>	
Giebelsprosse mittig in der Rückwand	
Modul 7.0	
Bearb.	Datum
Farbe:	Zeichner
	28.10.2021 Lakewand
	E6-EV1 / DB703 57214
Stückzahl pro Haus	Stückzahl Gesamt
1x	

Maßstab:	ohne	Blattformat:	DIN A3
		Tel.: 04489 - 9281-0 Fax: 04489 - 9281-77 info@hoklartherm.de www.hoklartherm.de	
		An der Süderbäke 2 26689 Apen	
Press-Nr.:	89952	Blatt	
Pos.-Nr.:	14.2		<b>001</b>

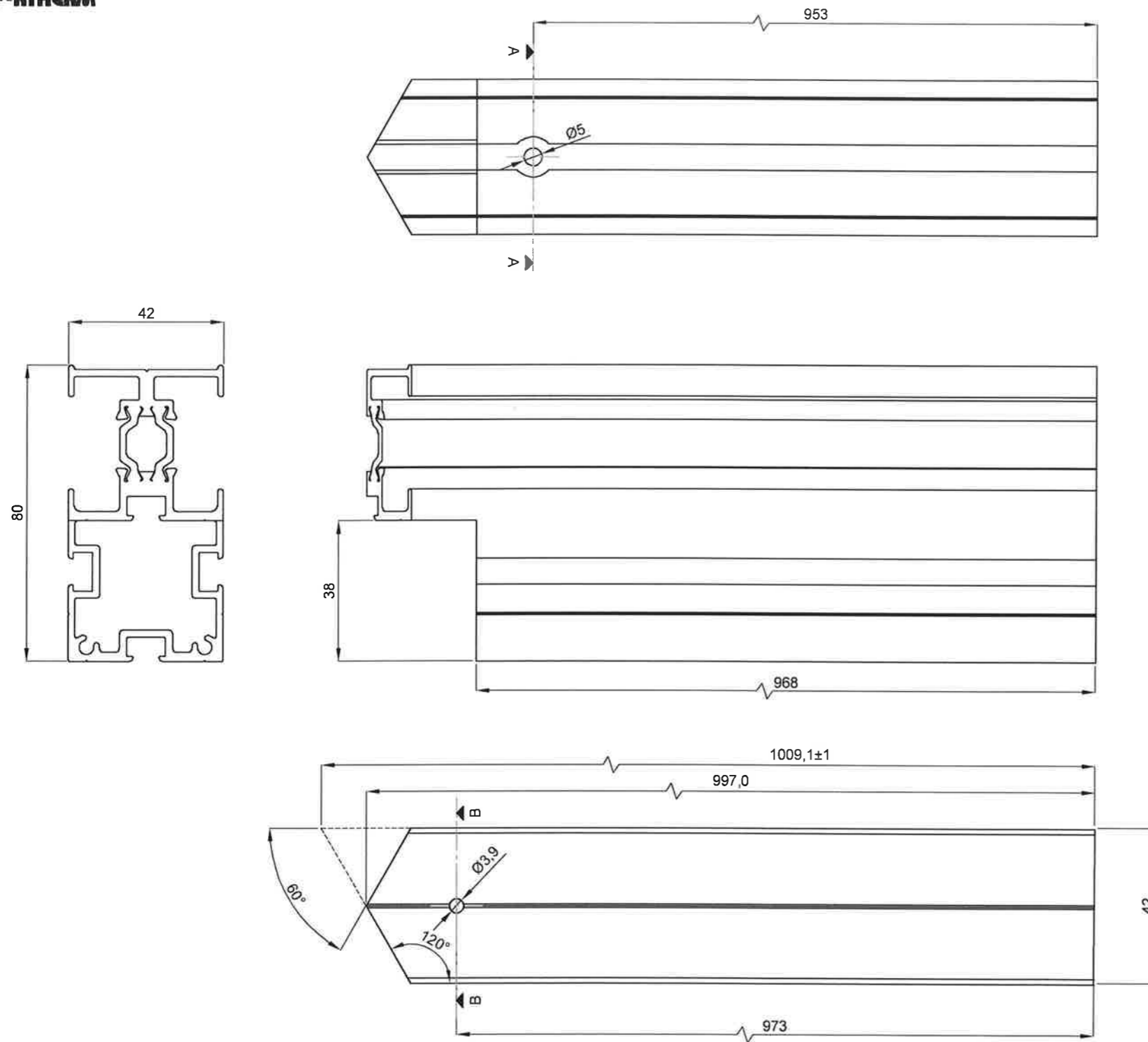

Schnitt A-A

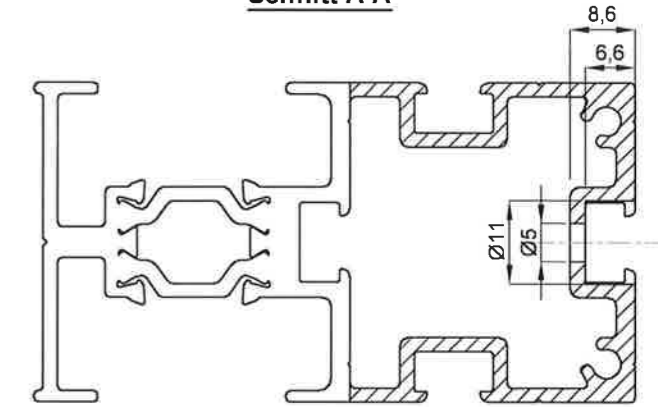

Schnitt B-B

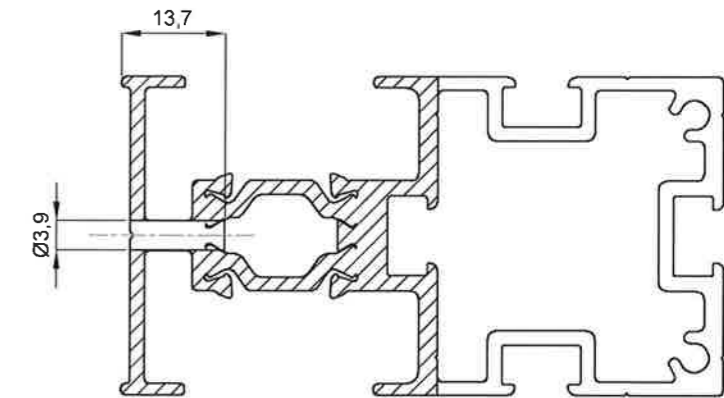

Zuschnittlänge [mm]:	1009		
Material:	AlMgSiO,5 F22	Bearbeitung:	Zeit/min
Art.-Nr.:	-	1. -	0,0
Profil-Bez.:	Statik Wandsprosse TH	2. -	0,0
Gewicht [kg/m]:	1,93	3. -	0,0
Besch.-Umfang [m <sup>2</sup> /m]:	0,46	4. -	0,0
Gewicht / Pos.:	1,95 kg	5. -	0,0
Besch.-Umfang / Pos.:	0,463 m <sup>2</sup>	6. -	0,0
Bestelllänge:	-	verpacken / folieren	0,0
Verpackung:	-	Ges. - Bearbeitungszeit	0,0

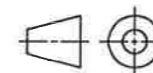
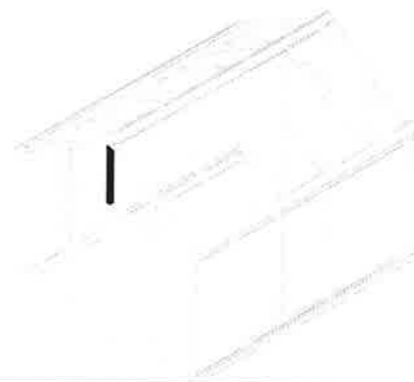

Bezeichnung:		Maßstab:	ohne	Blattformat:	DIN A3
<b>Livingten</b>		 An der Süderbäke 2 26689 Apen			
Giebelsprosse mittig im Türgiebel oberh. der Türlaufschiene Modul 7.0					
	Datum	Zeichner			
Bearb.	28.10.2021	Lakewand			
Farbe:	E6-EV1 / DB703 57214				
	Stückzahl pro Haus	Stückzahl Gesamt	Press-Nr.:	89952	Blatt
	1x	50x	Pos.-Nr.:	14.1	001

Tel.: 04489 - 9281- 0  
 Fax: 04489 - 9281- 77  
 info@hoklartherm.de  
 www.hoklartherm.de

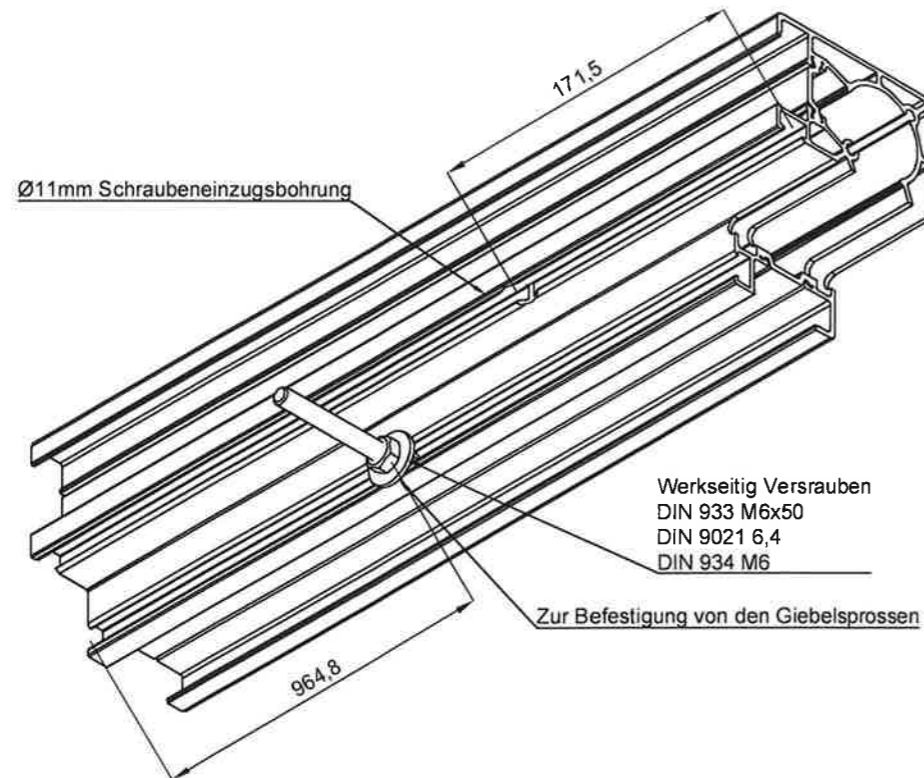
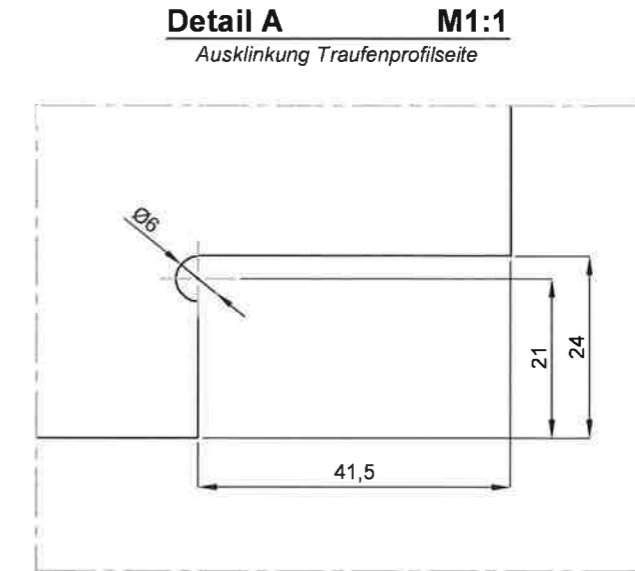
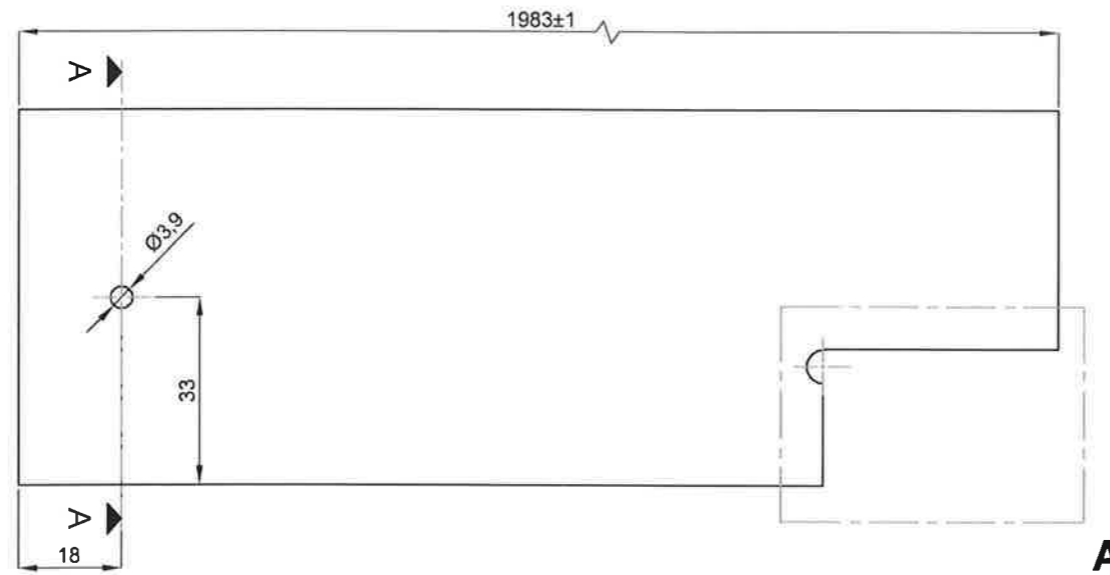
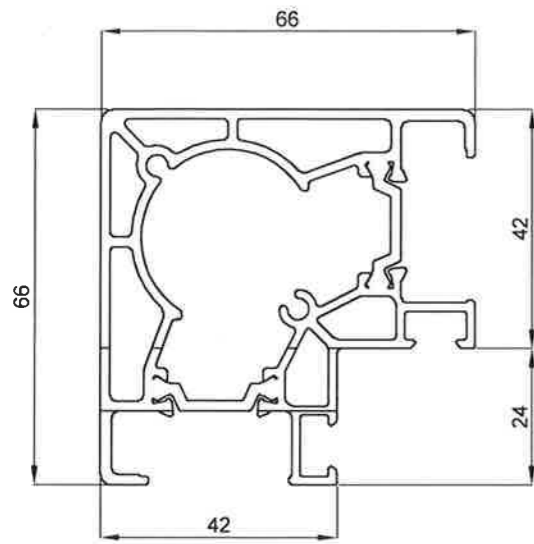

**Schnitt A-A M1:1**  
Bohrung für Firstenddeckelbefestigung

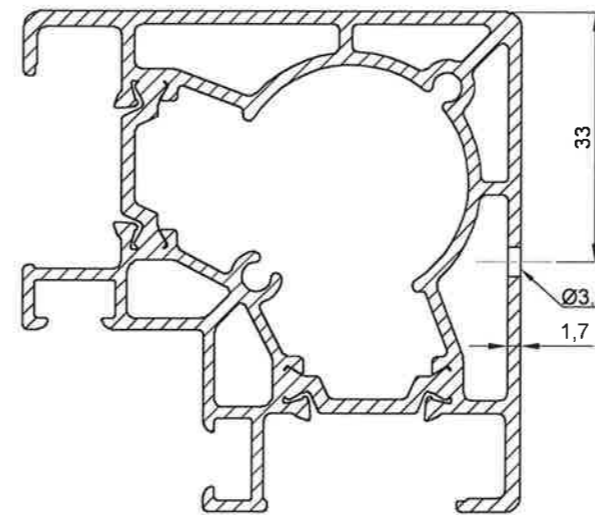

**Bohrung für Rinnenenddeckel**

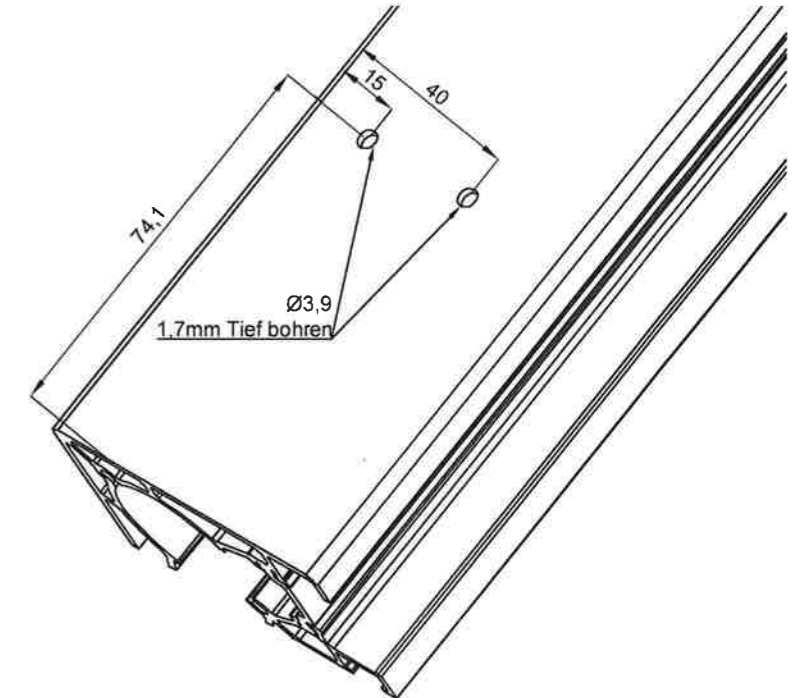

Zuschnittlänge [mm]:	1983		
Material:	AlMgSiO,5 F22	Bearbeitung:	Zeit/min
Art.-Nr.:	-	1. -	0,0
Profil-Bez.:	Eck-/Ortgangprofil TH Livingten	2. -	0,0
Gewicht [kg/m]:	1,95	3. -	0,0
Besch.-Umfang [m <sup>2</sup> /m]:	0,55	4. -	0,0
Gewicht / Pos.:	3,87 kg	5. -	0,0
Besch.-Umfang / Pos.:	1,083 m <sup>2</sup>	6. -	0,0
Bestelllänge:	-	verpacken / folieren	0,0
Verpackung:	-	Ges. - Bearbeitungszeit	0,0

Bezeichnung:		Maßstab:	ohne	Blattformat:	DIN A3
<b>Livingten</b>		<p>Tel.: 04489 - 9281- 0 Fax: 04489 - 9281- 77 info@hoklartherm.de www.hoklartherm.de</p>			
Ortgang rechts Modul 8.0					
	Datum	Zeichner	An der Süderbäke 2 26689 Apen		
Bearb.	15.12.2021	Lakewand			
Farbe:	E6-EV1 / DB703 57214		Press-Nr.: 89947 Blatt Pos.-Nr.: 5.4 001		
	Stückzahl pro Haus	Stückzahl Gesamt			
	2x				

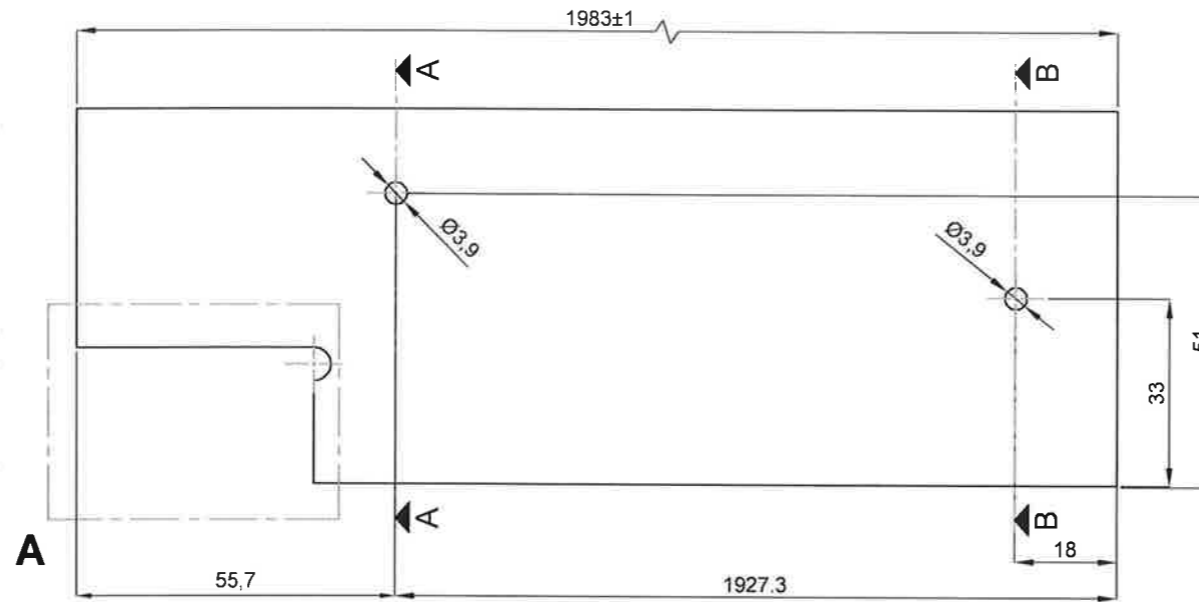
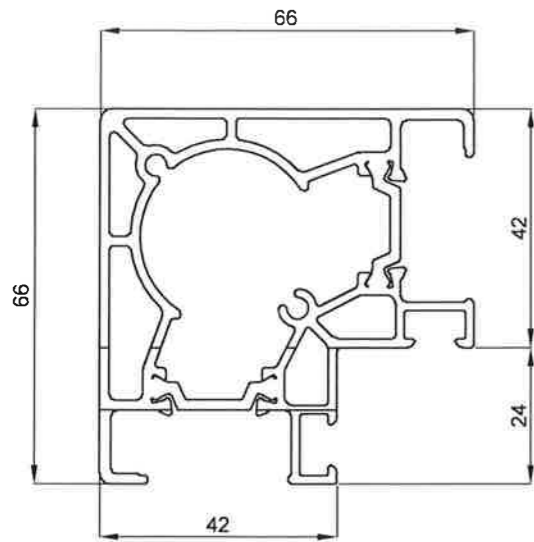

**Detail A M1:1**  
Ausklüftung Traufenprofilseite

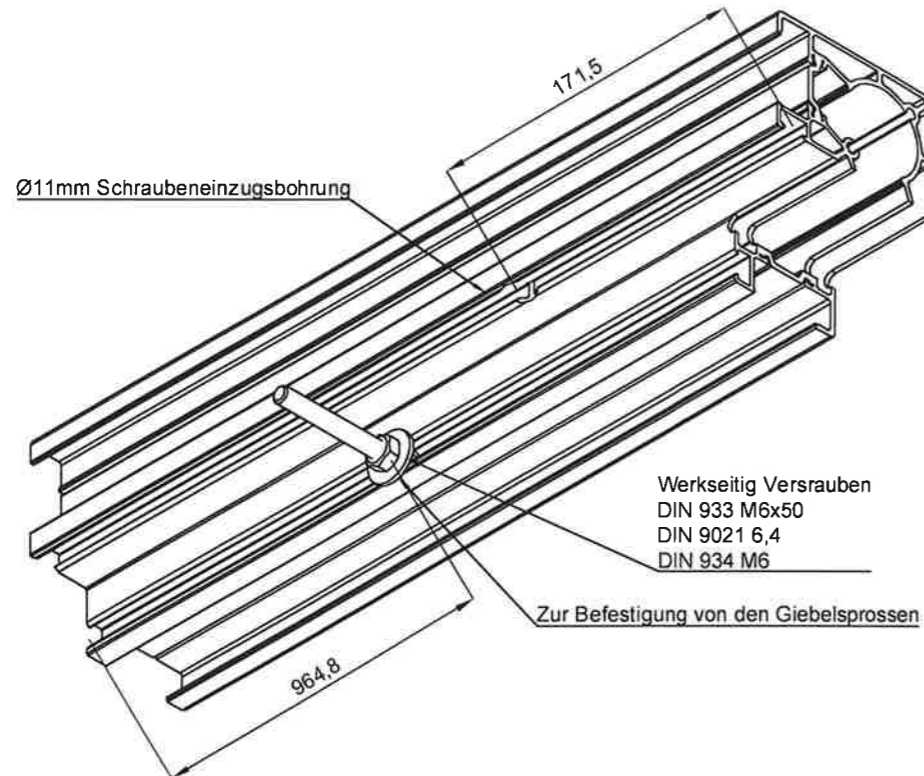
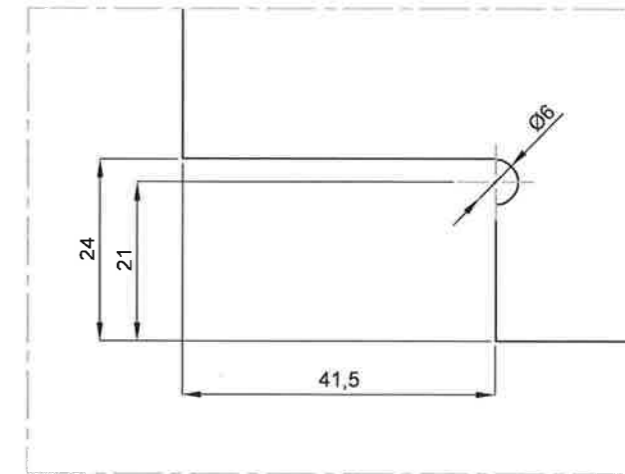

**Schnitt A-A M1:1**  
Bohrung für Rinneneindeckelbefestigung

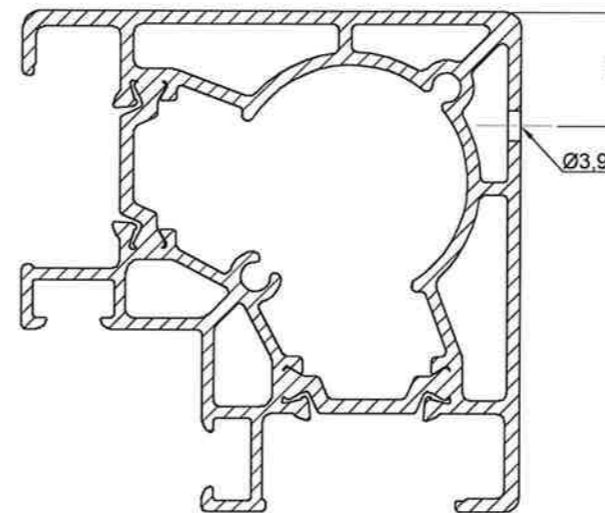

**Bohrung für Rinneneindeckel**

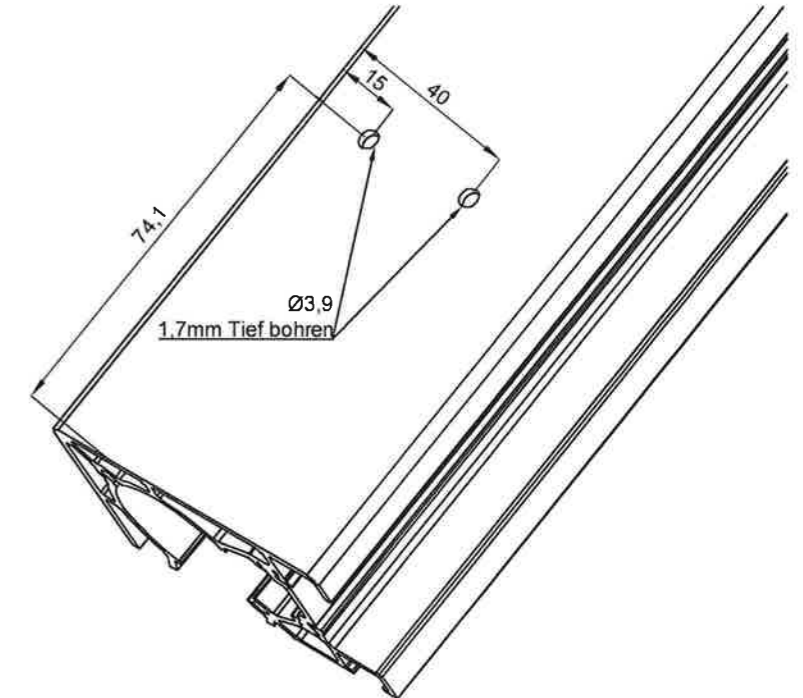

Zuschnittlänge [mm]:	1983		
Material:	AlMgSiO,5 F22	Bearbeitung:	Zeit/min
Art.-Nr.:	-	1. -	0,0
Profil-Bez.:	Eck-/Ortgangprofil TH Livingten	2. -	0,0
Gewicht [kg/m]:	1,95	3. -	0,0
Besch.-Umfang [m <sup>2</sup> /m]:	0,55	4. -	0,0
Gewicht / Pos.:	3,87 kg	5. -	0,0
Besch.-Umfang / Pos.:	1,083 m <sup>2</sup>	6. -	0,0
Bestelllänge:	-	verpacken / folieren	0,0
Verpackung:	-	Ges.- Bearbeitungszeit	0,0

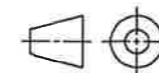

Bezeichnung: <b>Livingten</b>		Maßstab:	ohne	Blattformat:	DIN A3
Ortgang links Modul 8.0		 An der Süderbäke 2 26689 Apen Tel.: 04489 - 9281- 0 Fax: 04489 - 9281- 77 info@hoklartherm.de www.hoklartherm.de			
Bearb.:	Datum 15.12.2021				
Farbe:	E6-EV1 / DB703 57214		Press-Nr.:	89947	Blatt
	Stückzahl pro Haus 2x	Stückzahl Gesamt	Pos.-Nr.:	5.5	001

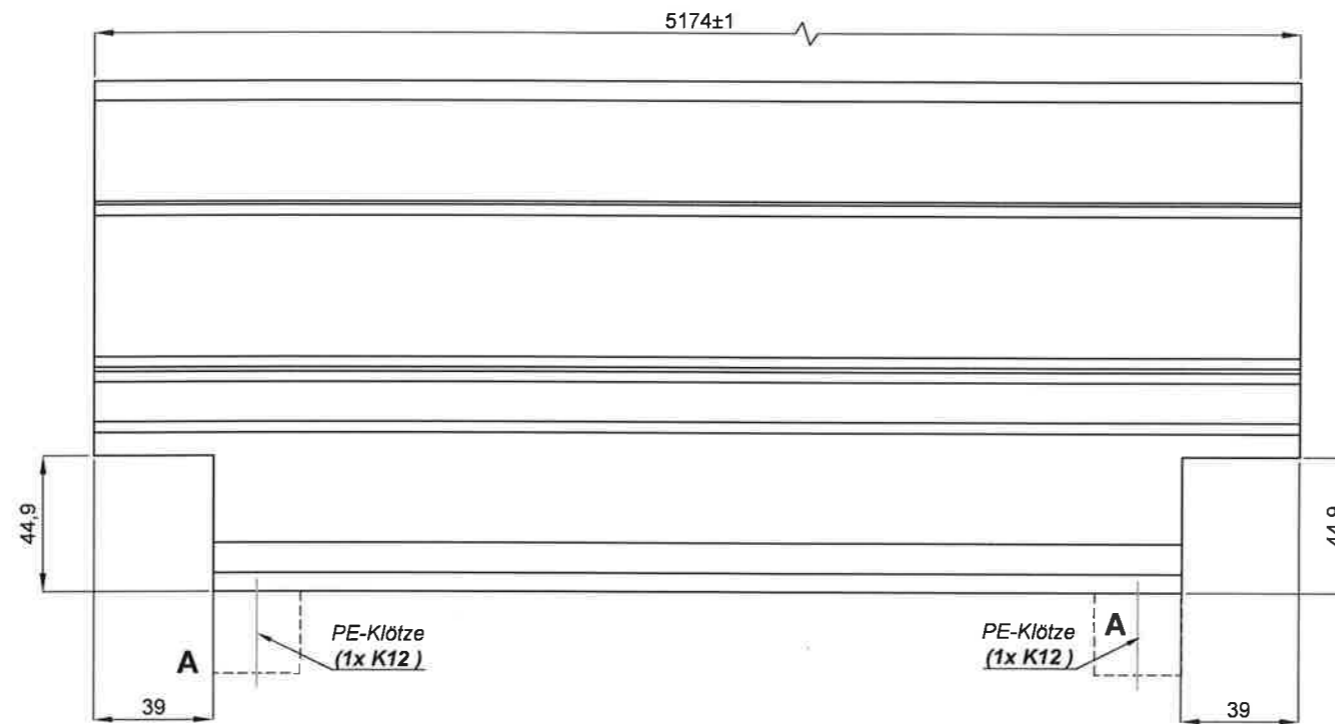
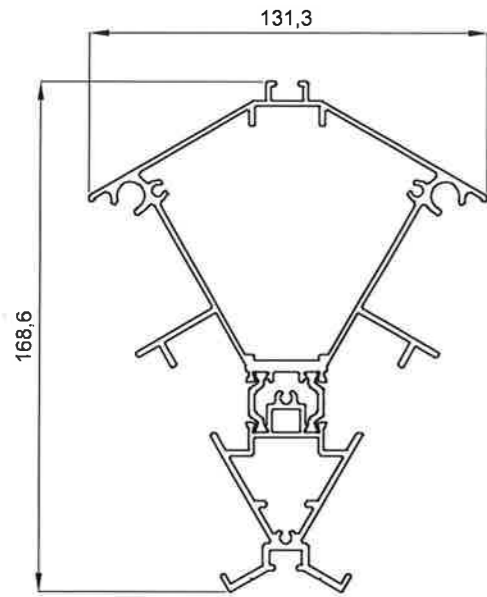
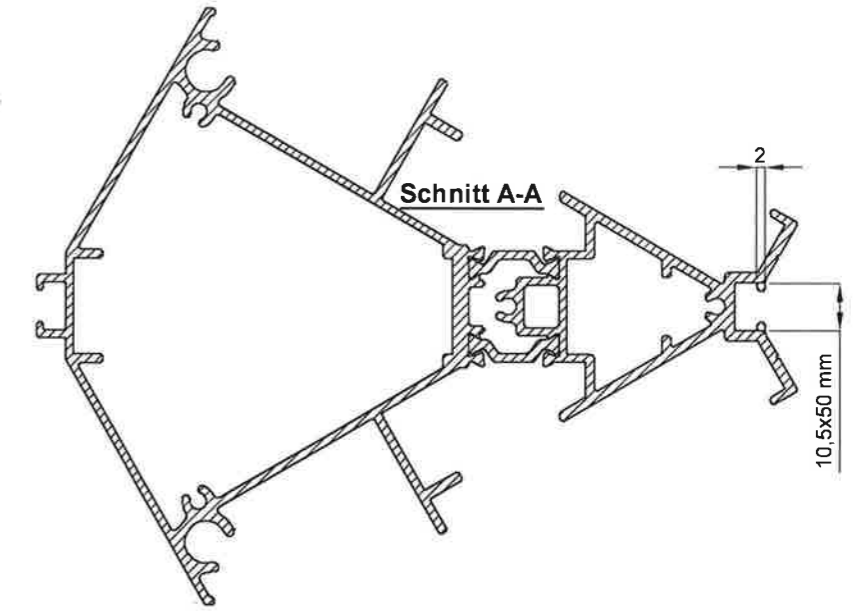
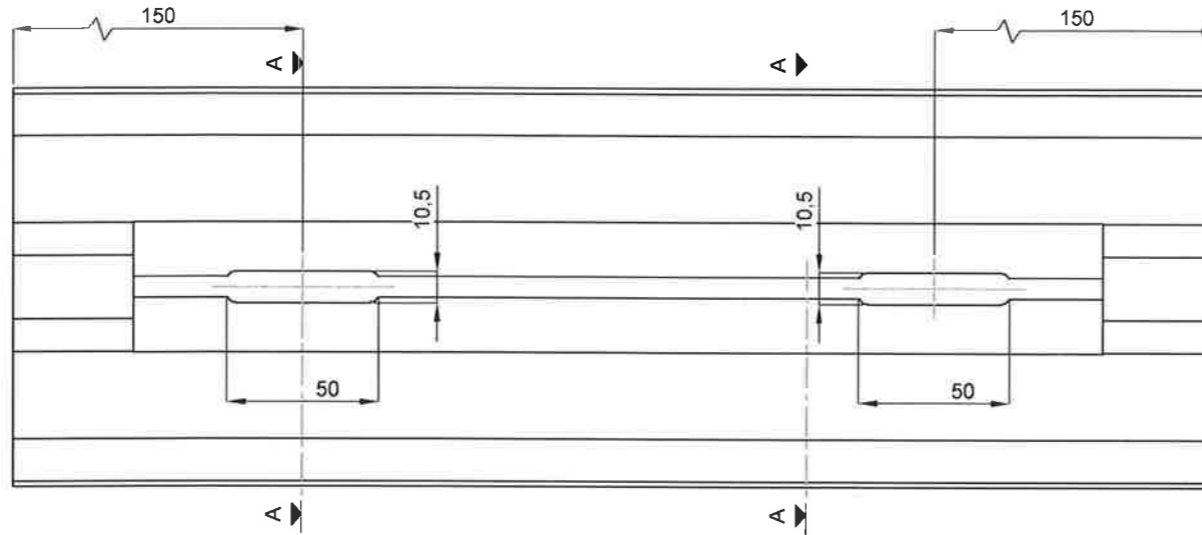

**Detail A**  
PE-Klotz anschrauben  
&  
Sprossenverbinder

Verschraubmaß X [mm]
851
1699
2548
3396
4245

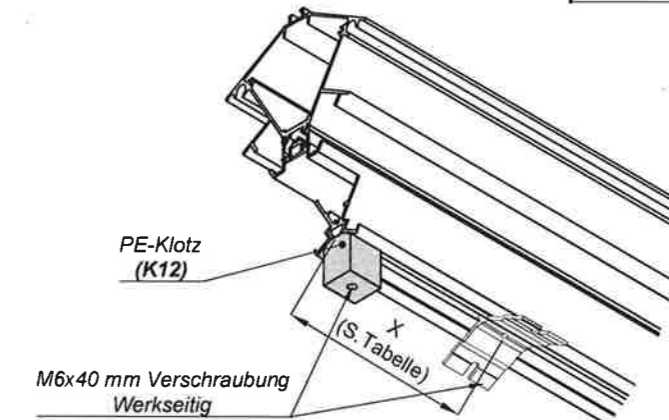

Zuschnittlänge [mm]:	5174		
Material:	AlMgSi0,5 F22	Bearbeitung:	Zeit/min
Art.-Nr.:	-	1. -	0,0
Profil-Bez.:	Firstprofil Livingten TH	2. -	0,0
Gewicht [kg/m]:	3,980	3. -	0,0
Besch.-Umf. [m²/m]:	0,945	4. -	0,0
Gewicht / Pos.:	20.6 Kg	5. -	0,0
Besch.-Umfang / Pos.:	4.889 m²	6. -	0,0
Bestelllänge:	----	verpacken / folieren	0,0
Verpackung:	-	Ges. - Bearbeitungszeit	0,0

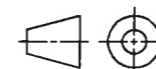

Bezeichnung: <b>Livingten</b>		Maßstab: ohne	Blattformat: DIN A3
Firstprofil TH Modul 5.6		 An der Süderbäke 2 26689 Apen Tel.: 04489 - 9281-0 Fax: 04489 - 9281-77 info@hoklartherm.de www.hoklartherm.de	
Bearb.:	Datum 07.10.2021		
Farbe:	E6-EV1 / DB703 57214		
	Stückzahl pro Haus	Stückzahl Gesamt	Press-Nr.: 89953
	1x		Blatt 001
			Pos.-Nr.: 9.6